

Sensu single square

Straight

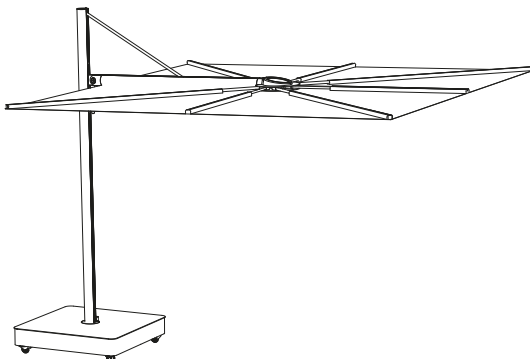

Single square tilted

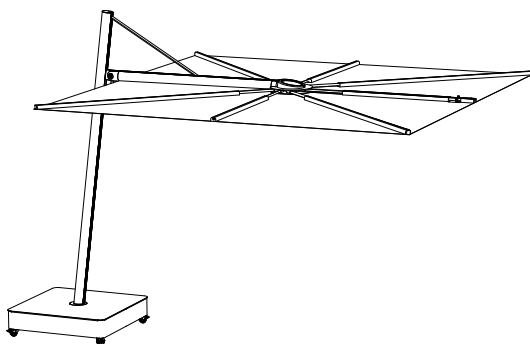

extremis®

**IMPORTANT! LISEZ ATTENTIVEMENT
CE MANUEL ET CONSERVEZ-LE POUR
RÉFÉRENCE ULTÉRIEURE!**

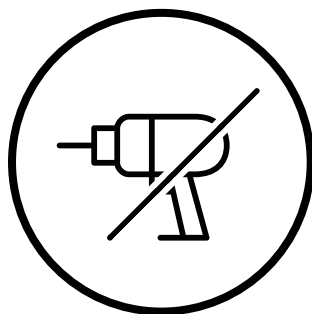

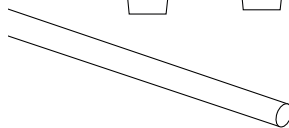
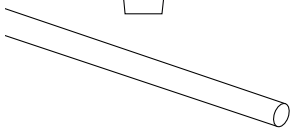
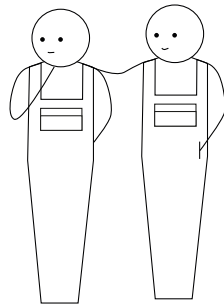
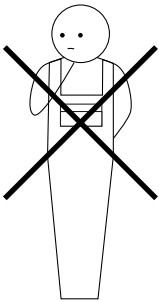
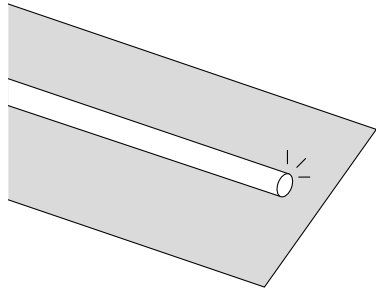
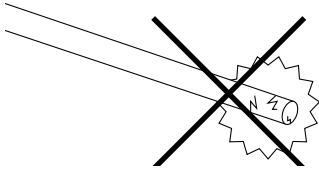

Table de matières ^{1/2}

Kit de montage [↗]

Montage sur socle à roulettes [↗]

Relever / Abaisser [↗]

Ouvrir / Fermer / Inclinaison [↗]

Ce PDF est interactif

Vous pouvez facilement naviguer dans ce manuel, en passant en douceur d'une page à l'autre.

Table de matières 2/2

Rotation à 360° ↗

Montage avec fixation permanente ↗

**Montage avec plaque d'écartement
pour fixation au sol ↗**

**Avertissements - Instructions -
Entretien ↗**

Ce PDF est interactif

Vous pouvez facilement naviguer dans ce manuel, en passant en douceur d'une page à l'autre.

Kit de montage

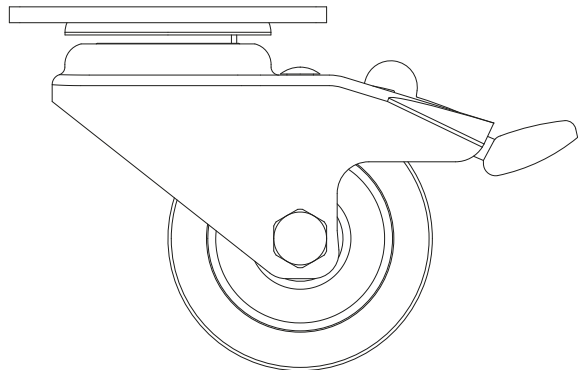

4 x roue

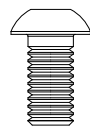

16 x M6x12

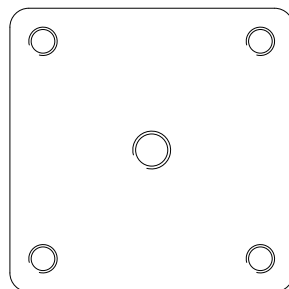

4 x plaque

Kit de montage pour fixer les roues à la socle

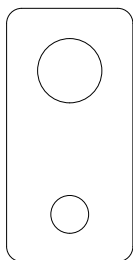

4 x plaque

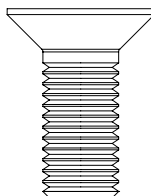

4 x M10x25

Kit de montage pour fixer le
système rotatif



Socle à roulettes

1.

N° 4 - 6



15'

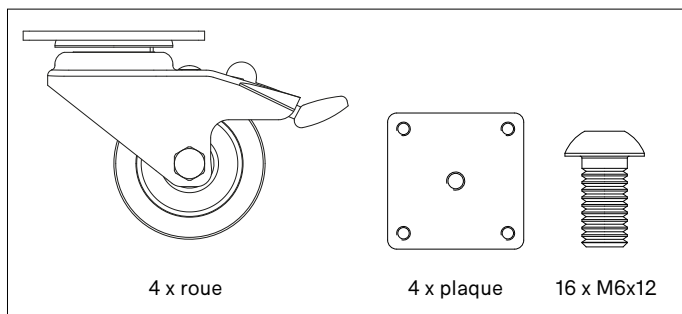
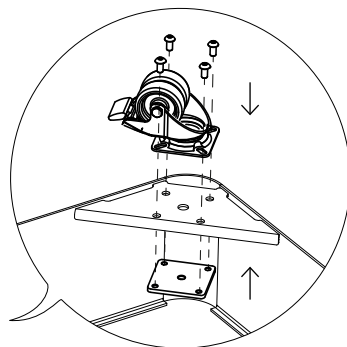
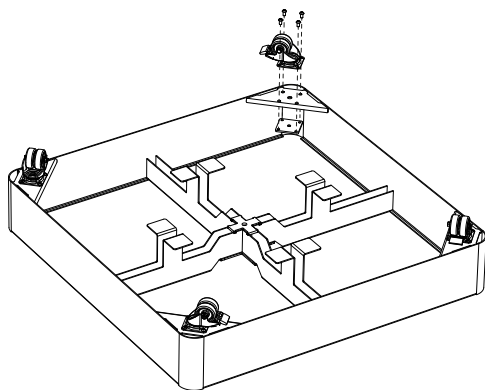

2.

Faire tourner le socle sur ses roulettes

3.

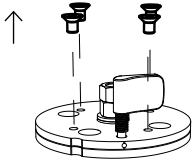

Retirez les quatre boulons du système rotatif, mais ne les jetez pas !

4.

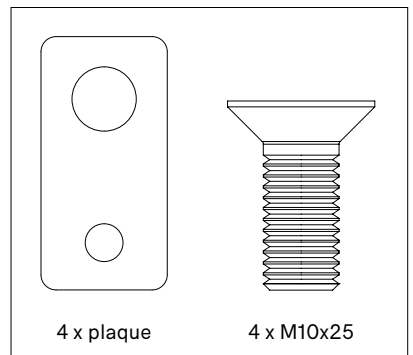
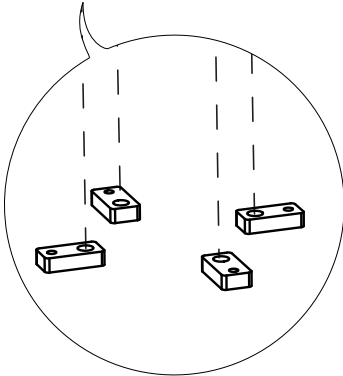
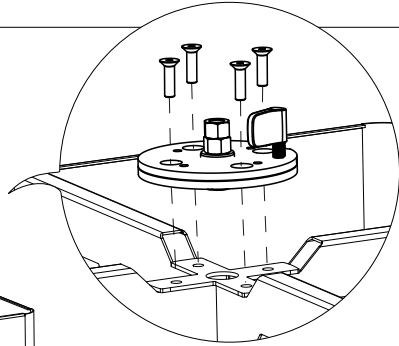
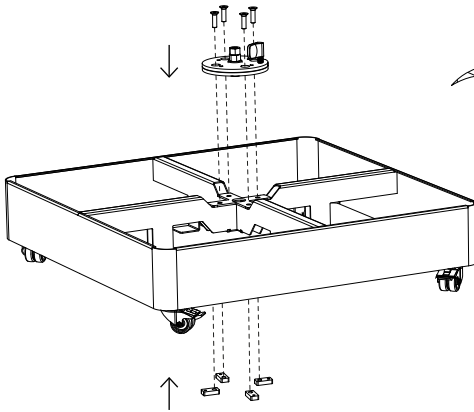

5.

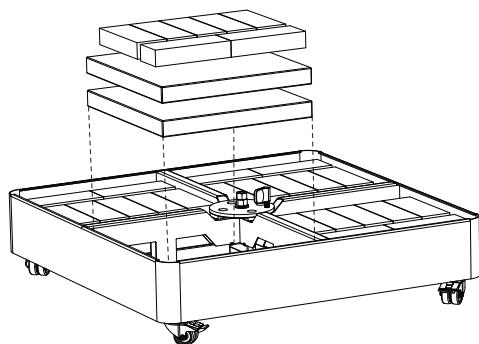

**N'utilisez pas le socle à roulettes sans poids!
Ajoutez au moins 153 kg !**

6.

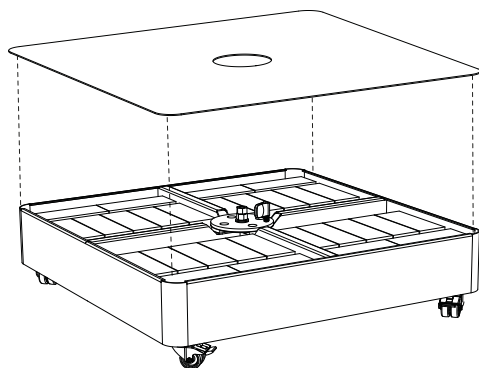

7.

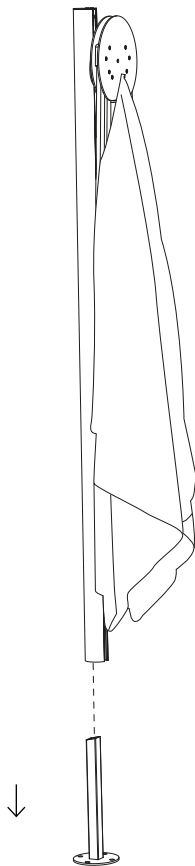

Retirez du mât le support de parasol fourni

8.

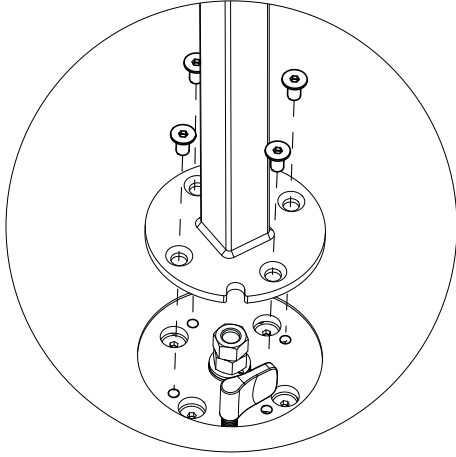

Réutiliser les boulons de l'étape 3

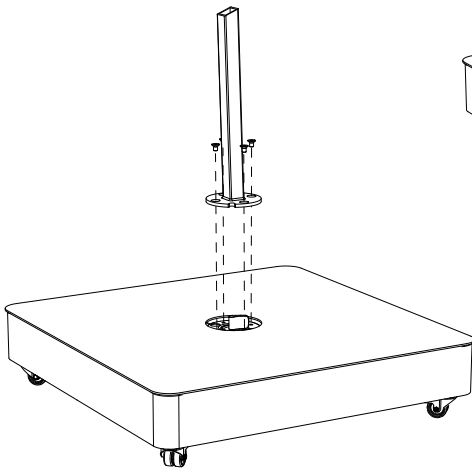

Straight

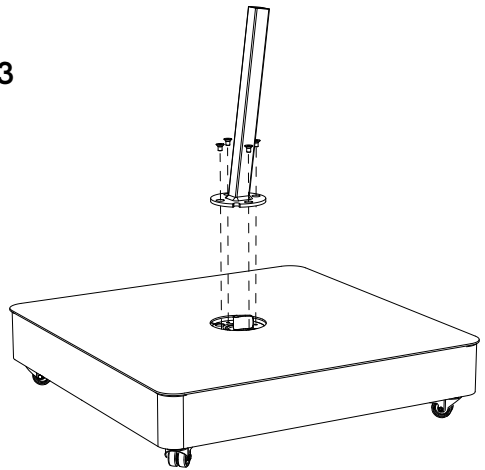

Tilted

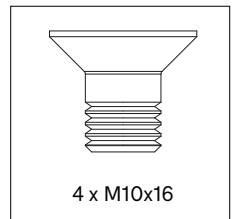

4 x M10x16

9.

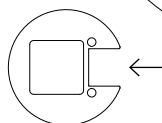
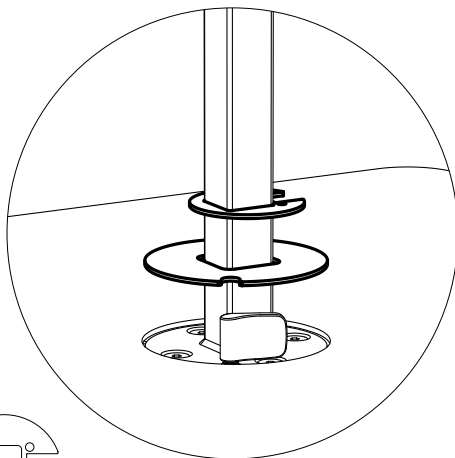

La découpe de l'entretoise en caoutchouc doit se trouver à l'avant du parasol

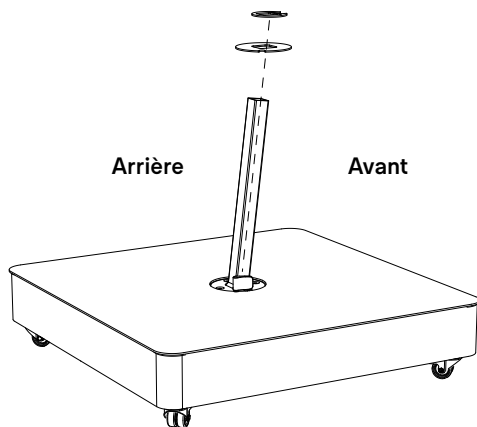
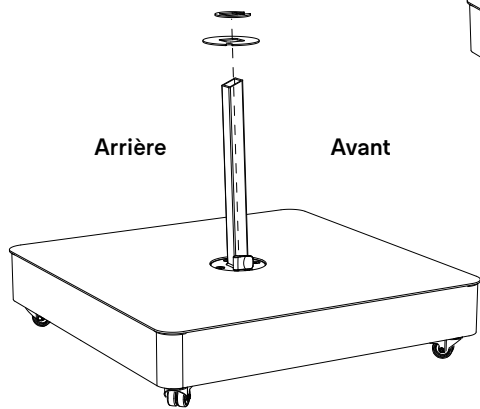

10. Straight

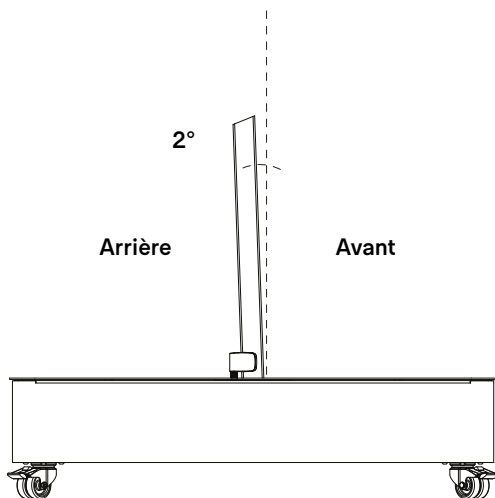
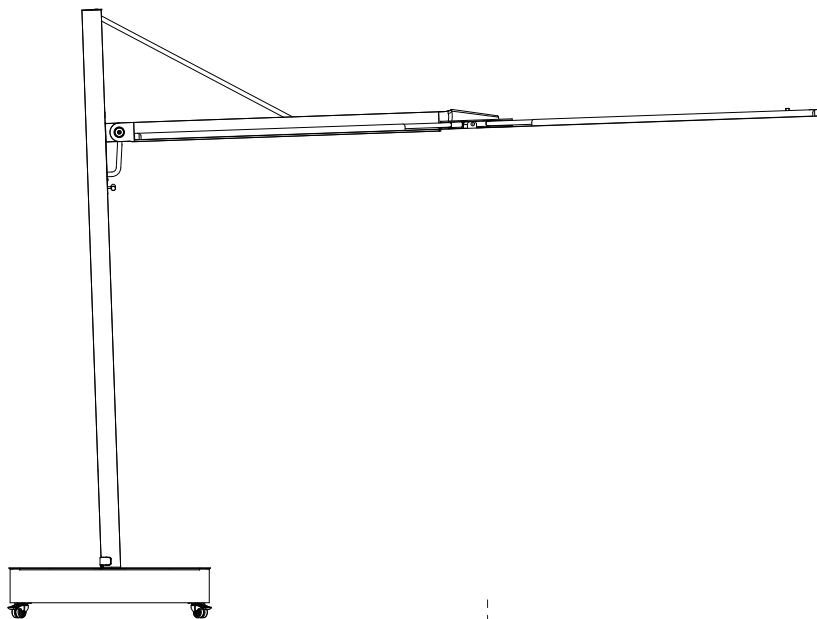

10. Tilted

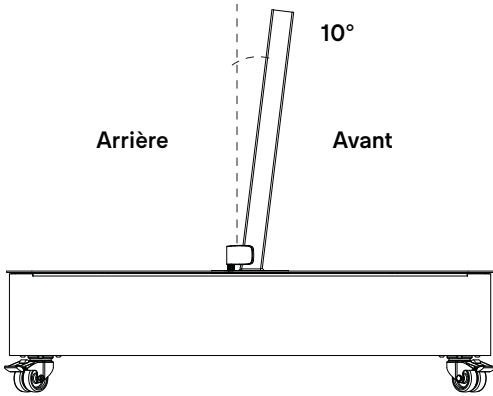
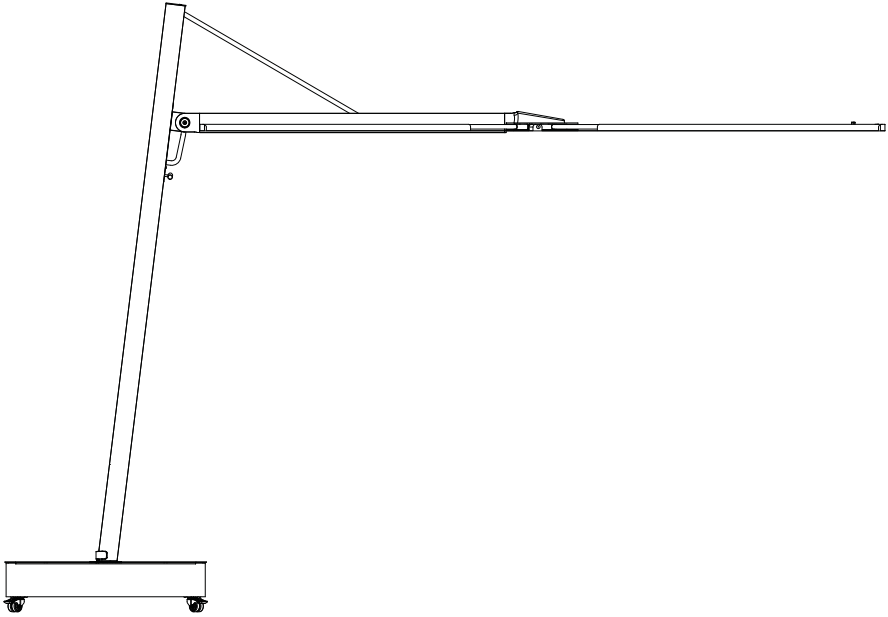

11.

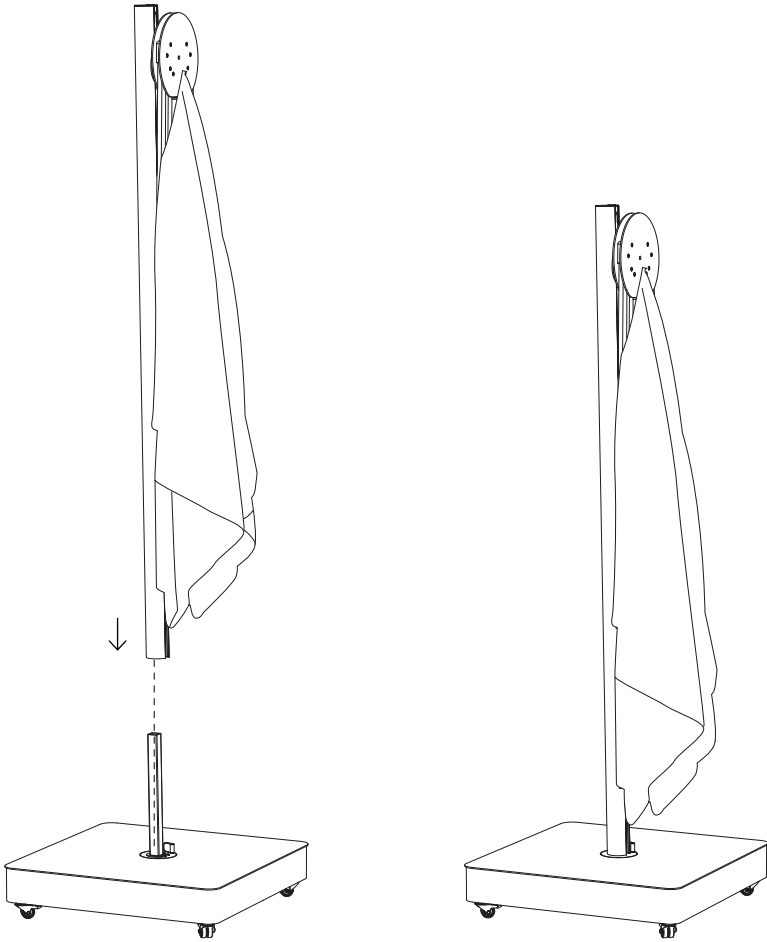

12.

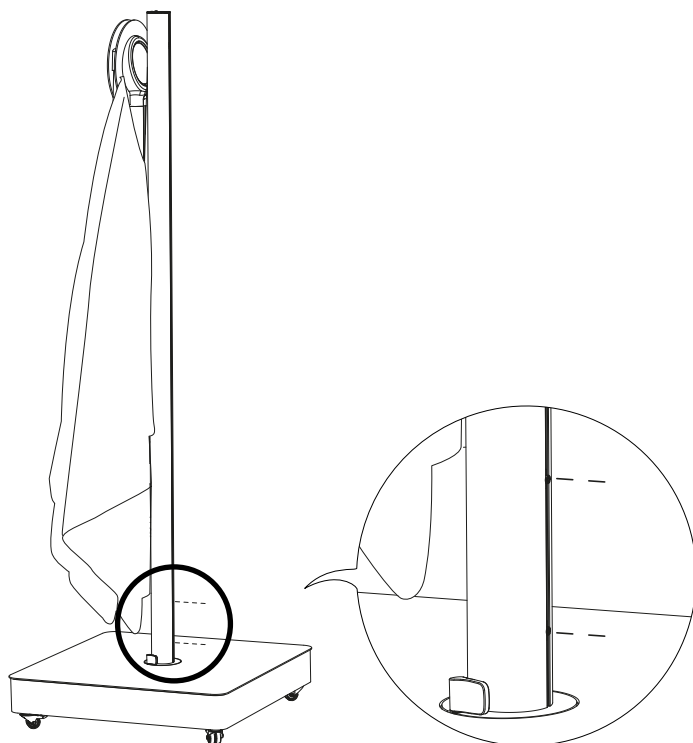

Serrez les deux vis de réglage à l'arrière du mât

Relever / Abaisser

1.

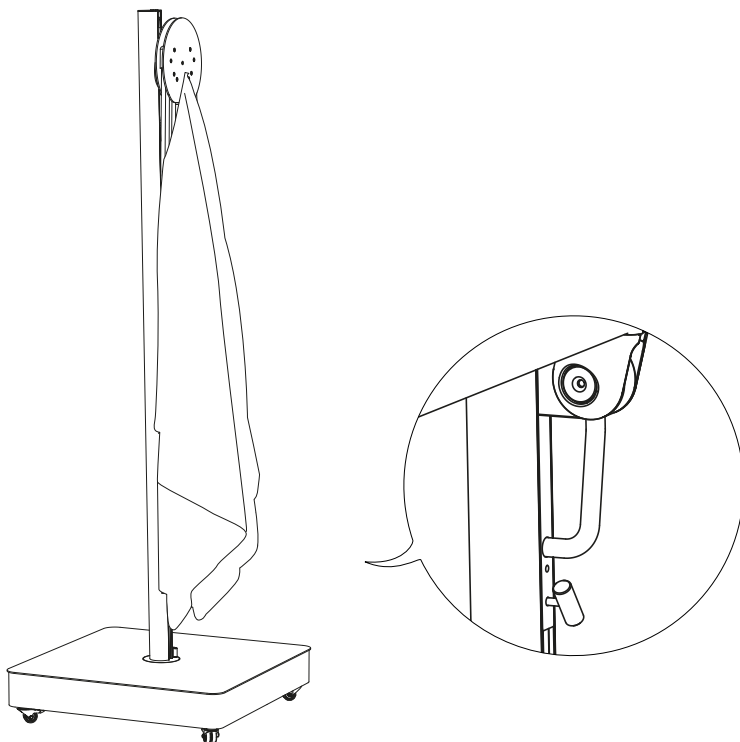

Utilisez la poignée pour relever/abaisser le parasol

2.

**Remontez jusqu'à la
position maximum ...**

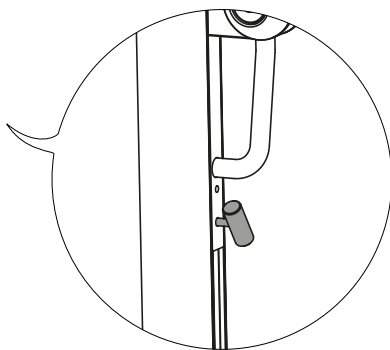
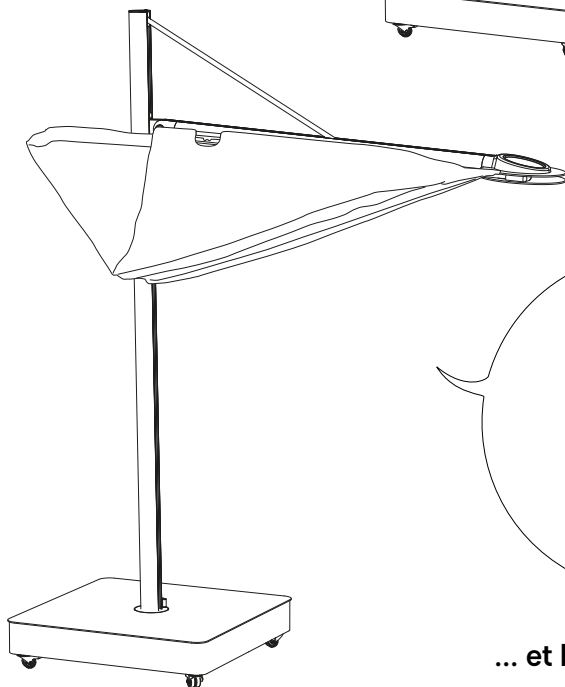
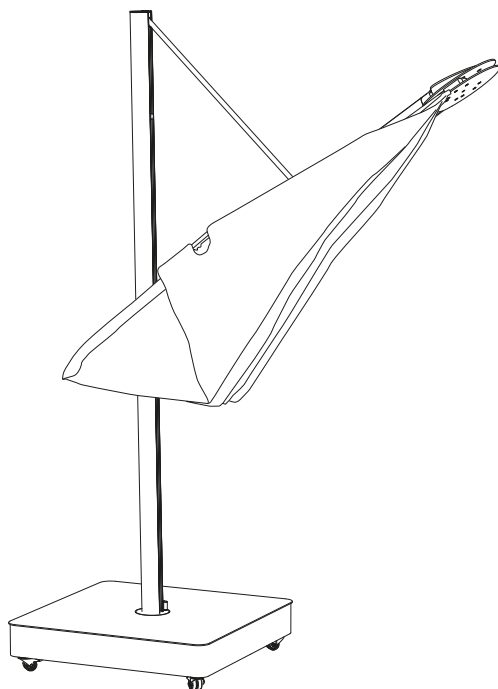
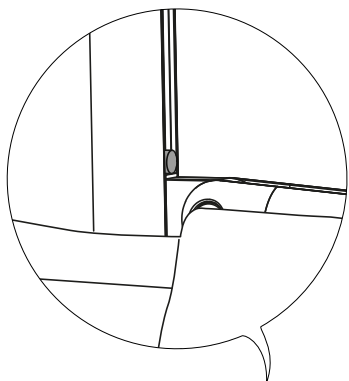

... et bloquez la poignée

Ouvrir / Fermer / Inclinaison

1.

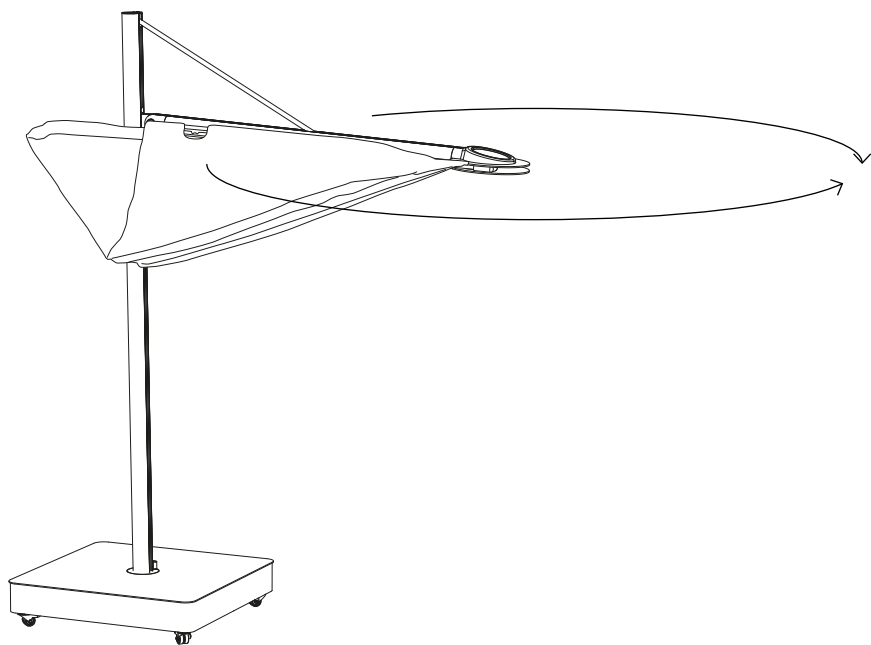

Ouvrez les deux côtés,
l'un après l'autre

2.

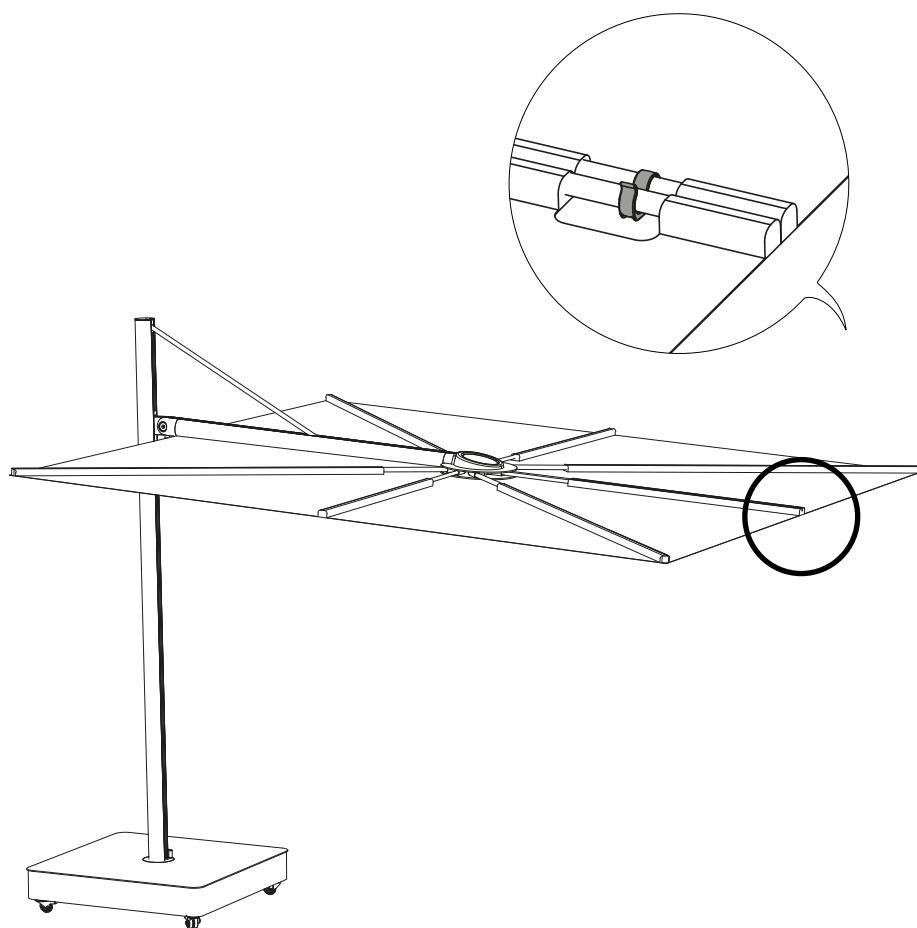

**Fixez le parasol en reliant les deux baleines à
l'aide du crochet**

3.

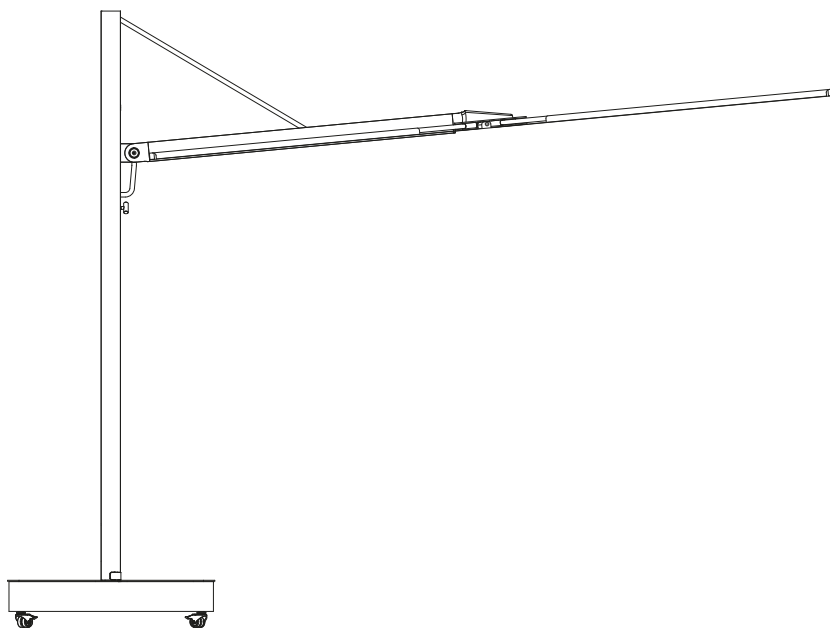

Placez Sensu en position inclinée pour faciliter l'évacuation de l'eau et pour le protéger du vent. Nous recommandons vivement de fermer le parasol en cas de vent atteignant 25-30 km/h (Force 4 sur l'échelle de Beaufort)

4.

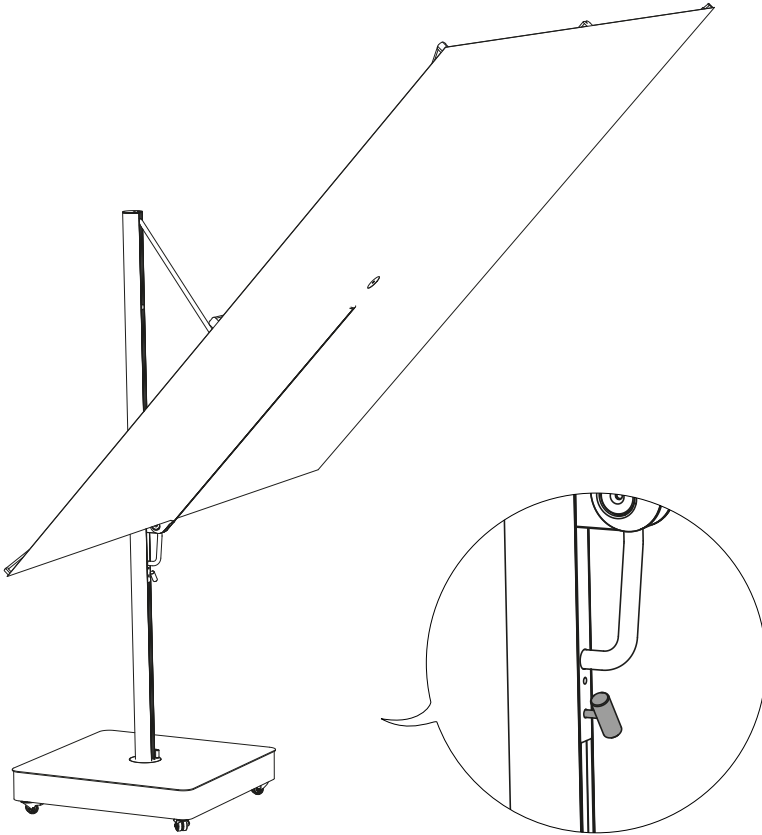

Fixez la poignée lorsque le parasol est dans la position souhaitée

Rotation à 360°

1.

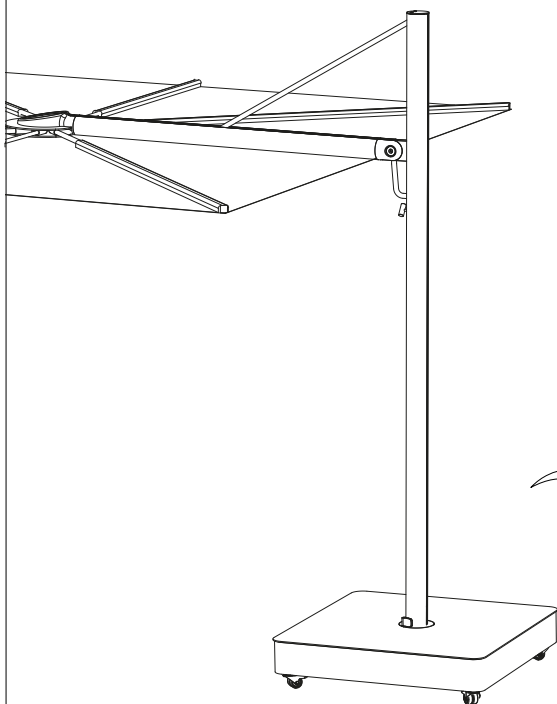

Voir la vidéo

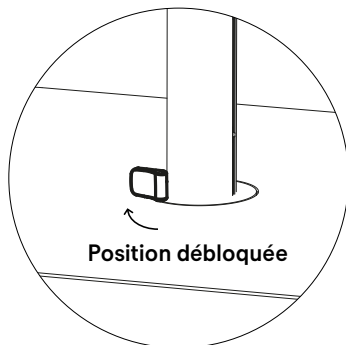
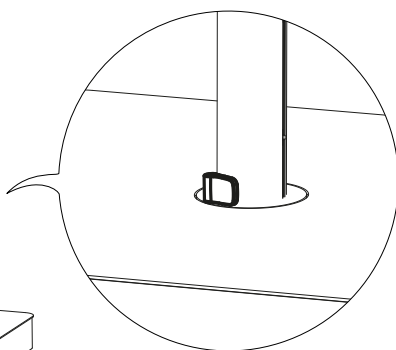

Position débloquée

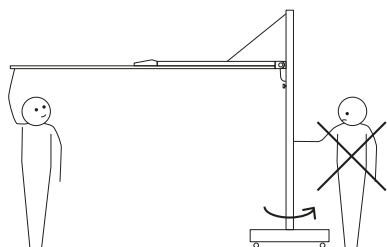

Tournez la goupille de rotation de 180° pour débloquer le mât
Tip: attrapez le coin de la toile pour faire pivoter le parasol

2.

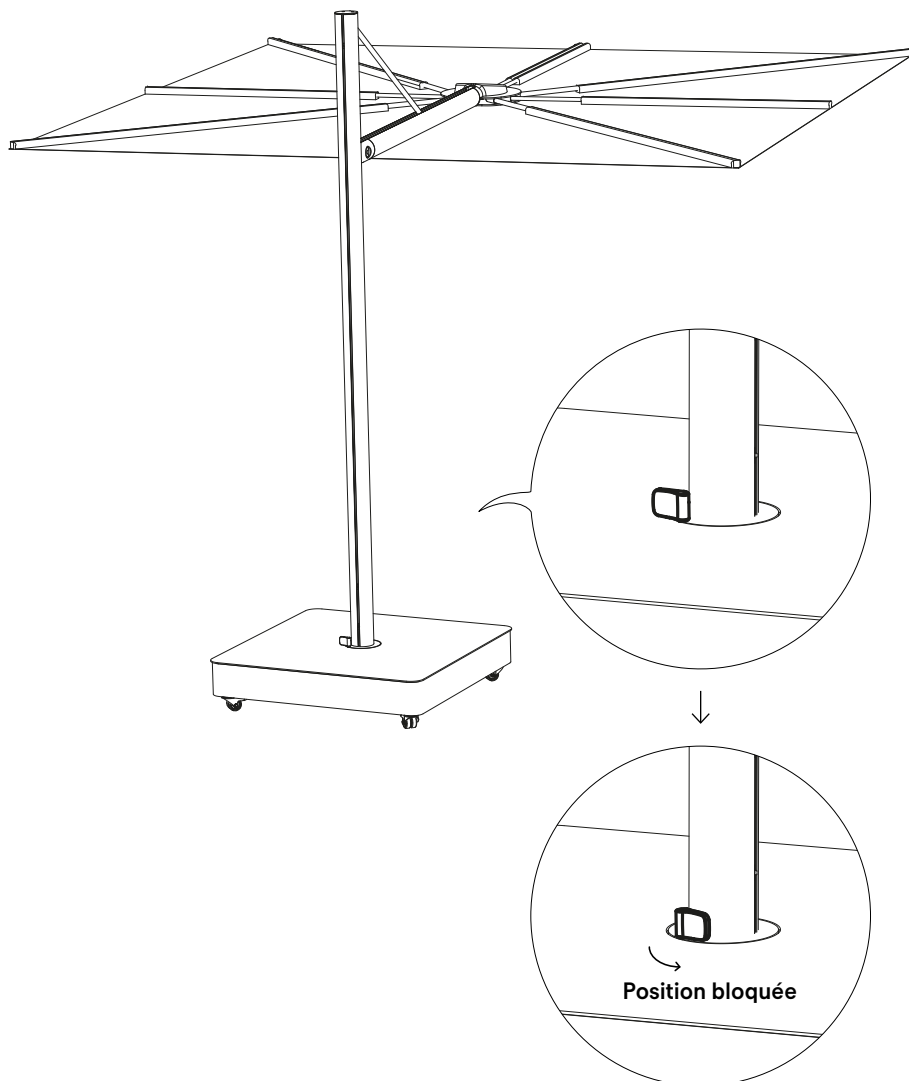

Une fois la position souhaitée obtenue, verrouillez la goupille de rotation en la tournant de 180°. Tournez un peu le parasol jusqu'à ce que vous l'entendiez se " bloquer "

Fixation permanente

1.

N° 6



45'

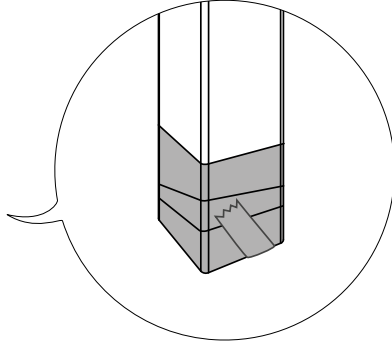
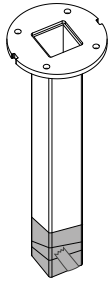

Bouchez la partie inférieure du tube avec du ruban adhésif

2.

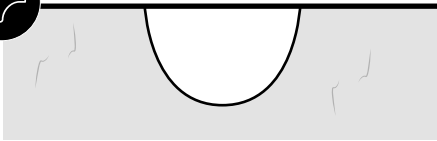
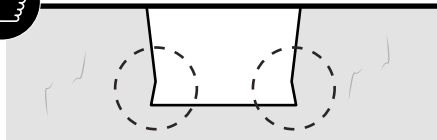

3.

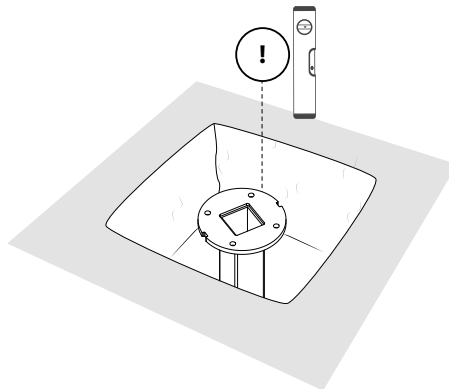
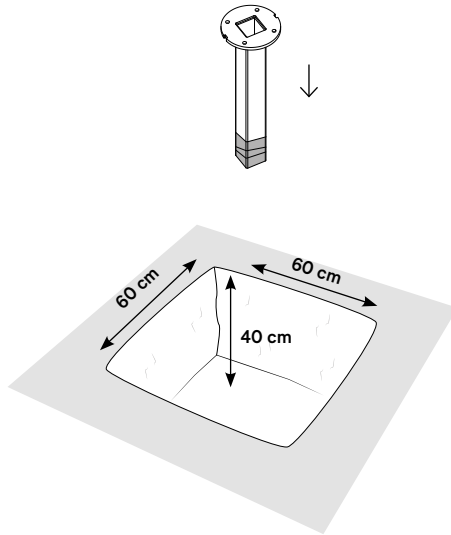

4.

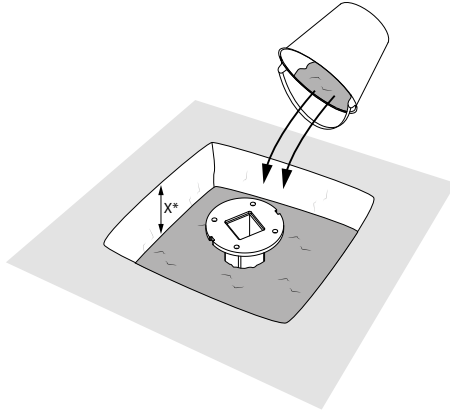

	 GRASS	 GRAVEL	H  TILES
 X*	10 cm	4 cm	= H

5.

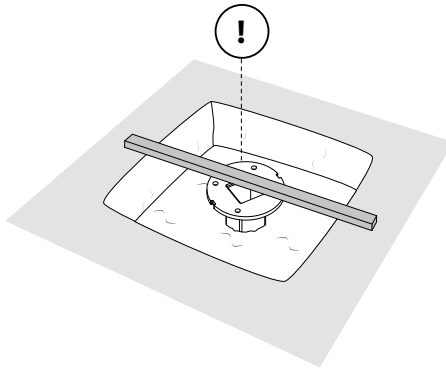

6.

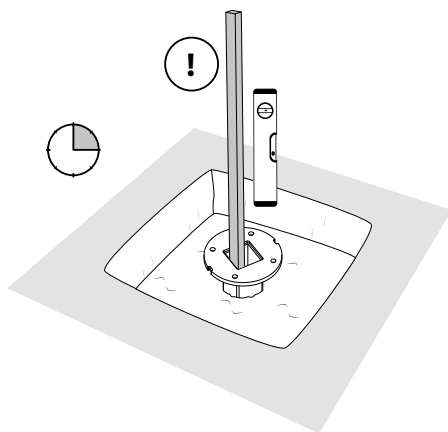

7.

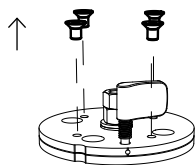

**Retirez les quatre
boulons du système
rotatif, mais ne les jetez
pas !**

8.

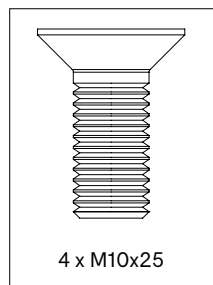
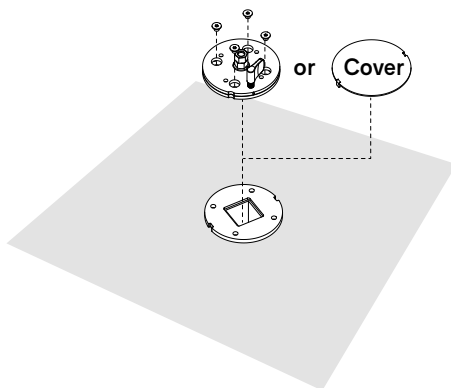

9.

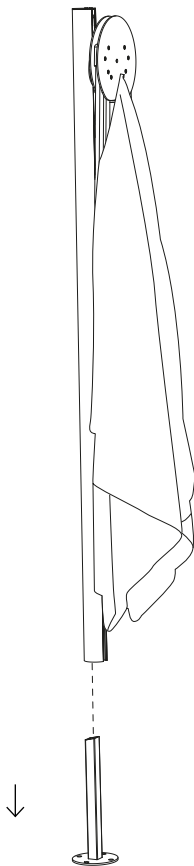

Retirez du mât le support de parasol fourni

10.

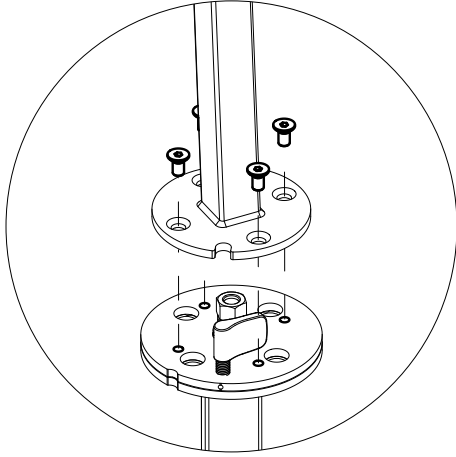

Réutiliser les boulons de l'étape 7

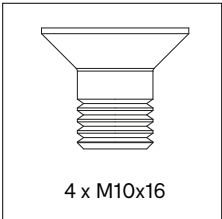
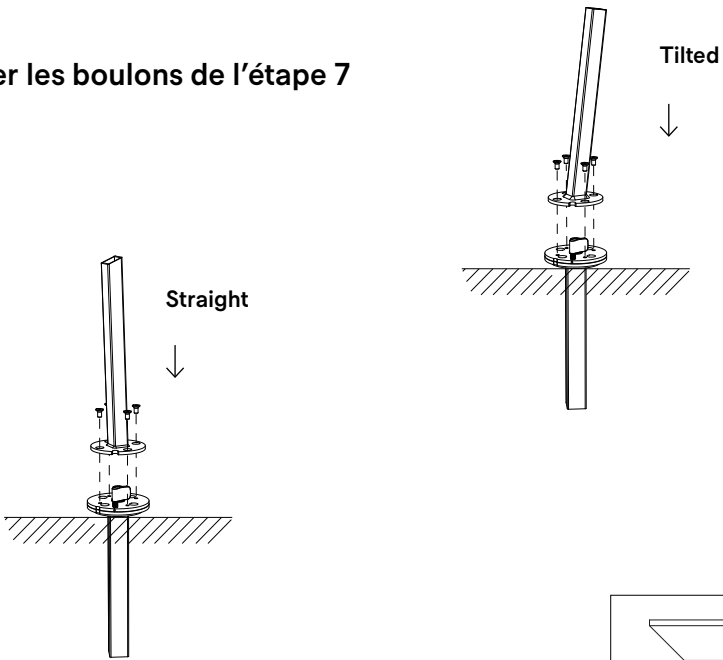

11.

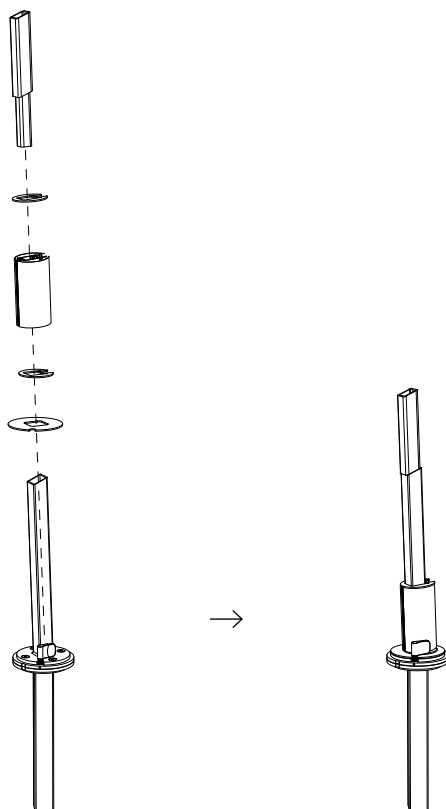

Ajouter l'extension de mât optionnelle

12. Straight

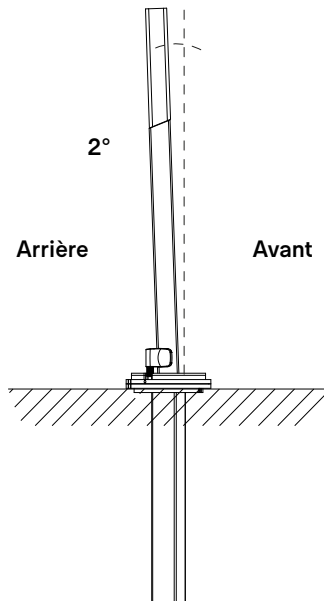
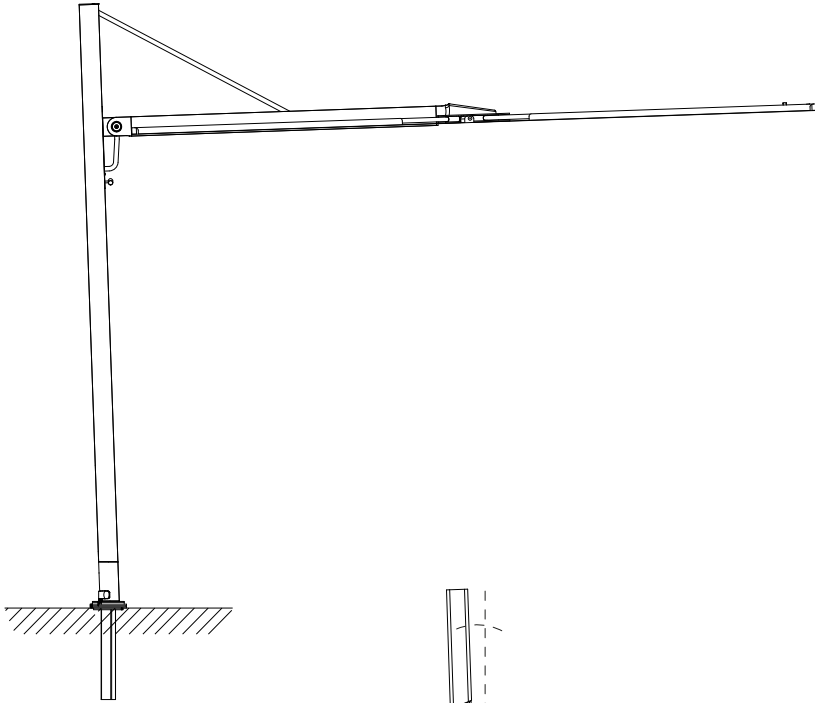

12. Tilted

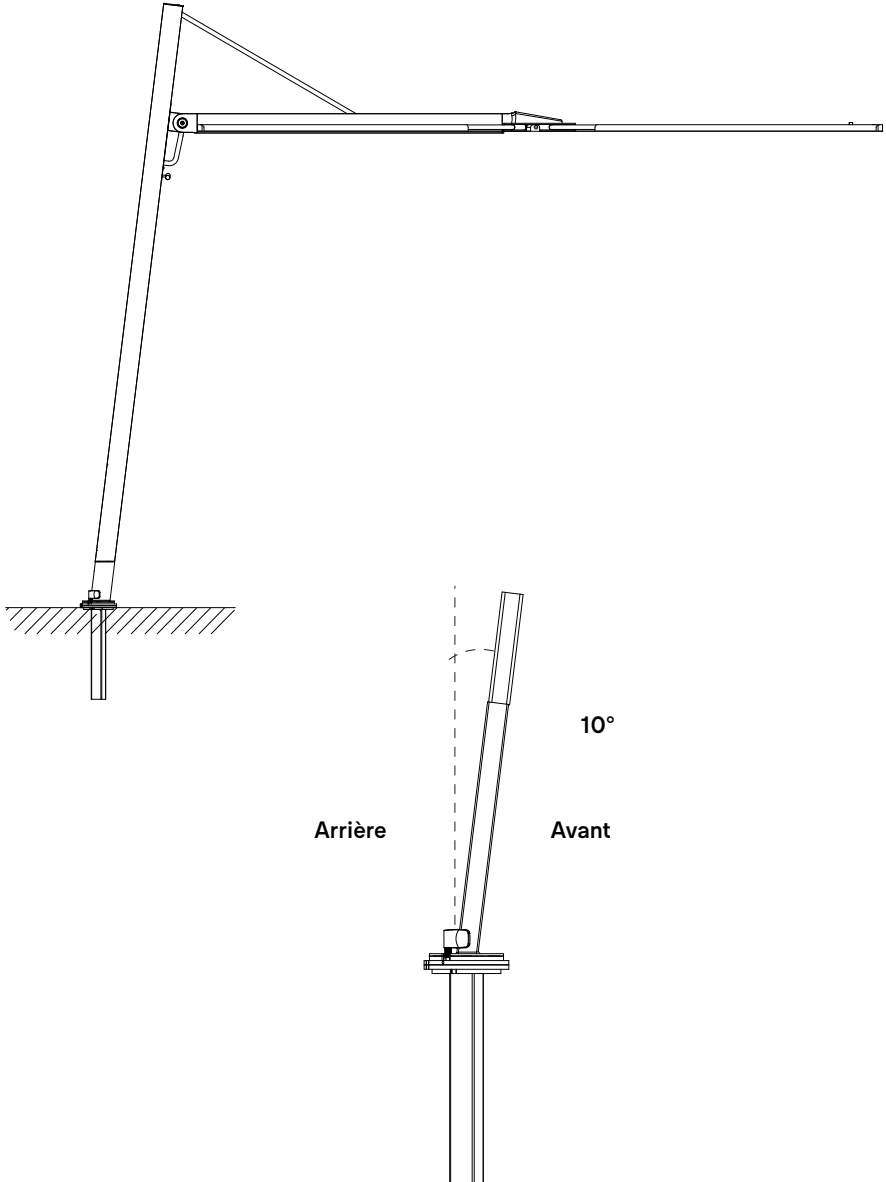

13.

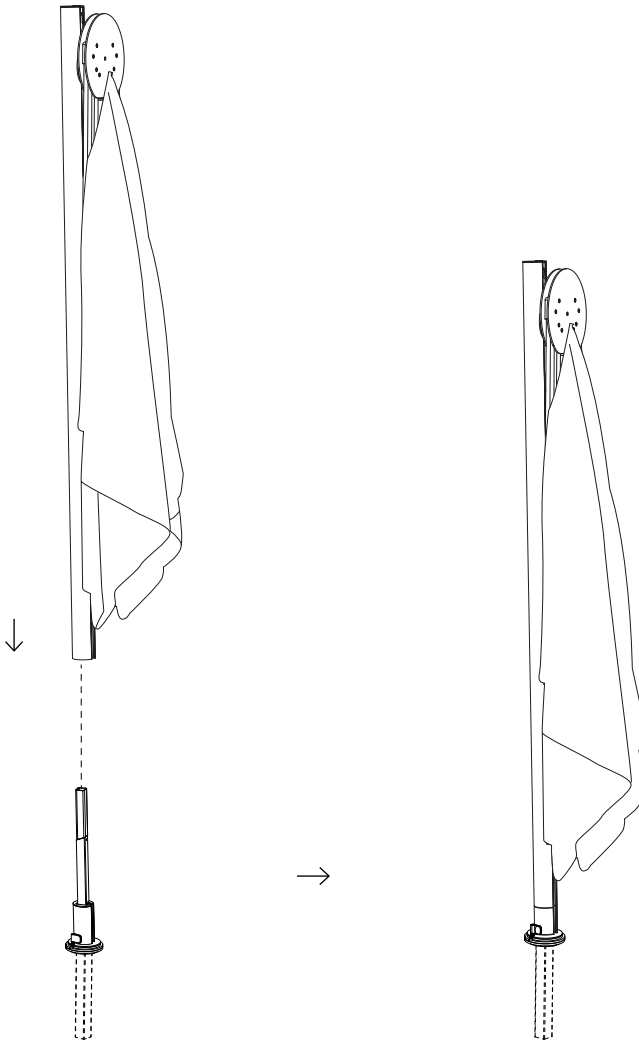

14.

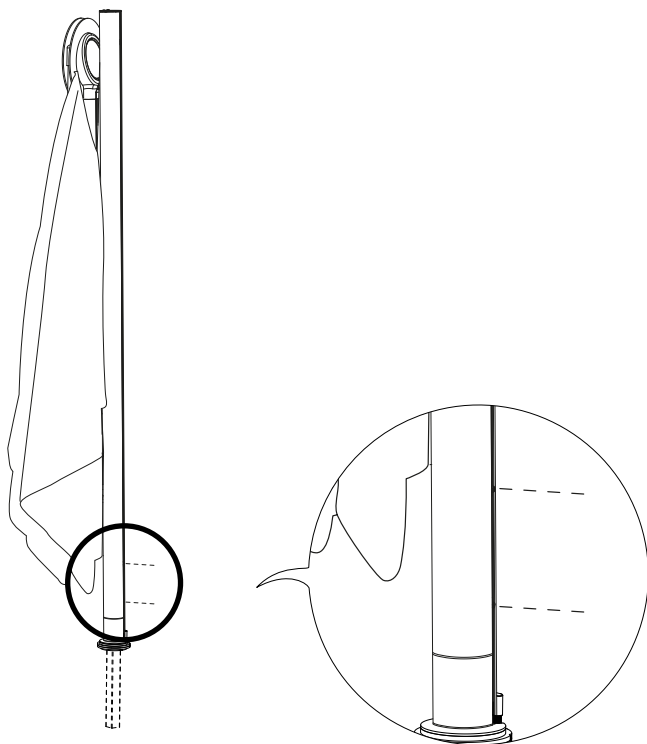

Serrez les deux vis de réglage à l'arrière du mât

Plaque d'écartement pour fixation au sol

1.

N° 6



30'

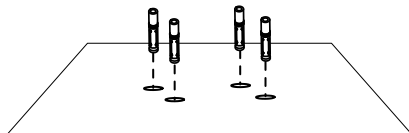

Utiliser la plaque d'écartement pour marquer les trous

2.

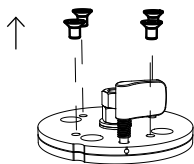

**Retirez les quatre
boulons du système
rotatif, mais ne les jetez
pas !**

3.

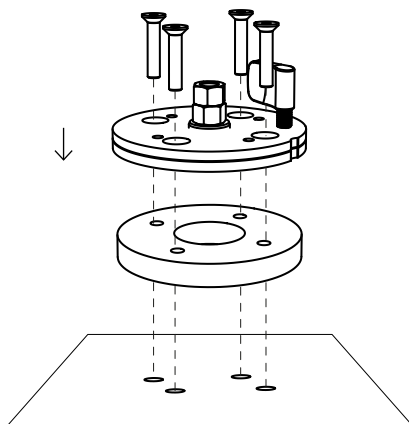

**Utilisez des boulons ou des vis
adaptés provenant d'un magasin
spécialisé en fonction du matériau
qui compose votre terrasse**

4.

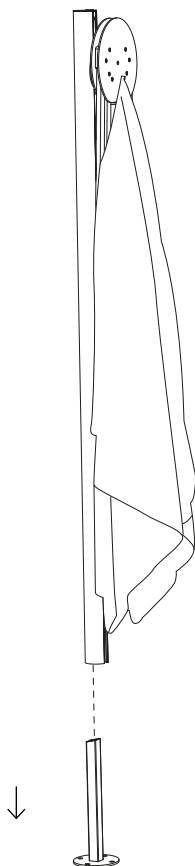

Retirez du mât le support de parasol fourni

5.

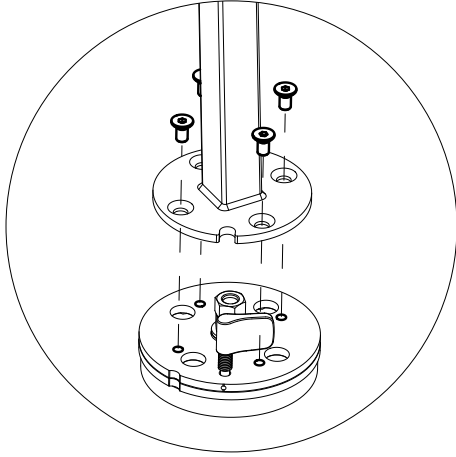

Réutiliser les boulons de l'étape 2

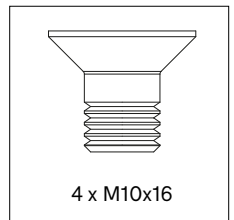
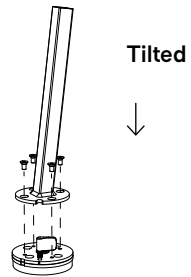
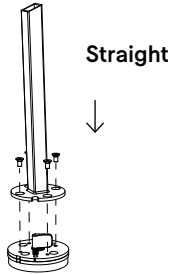

6.

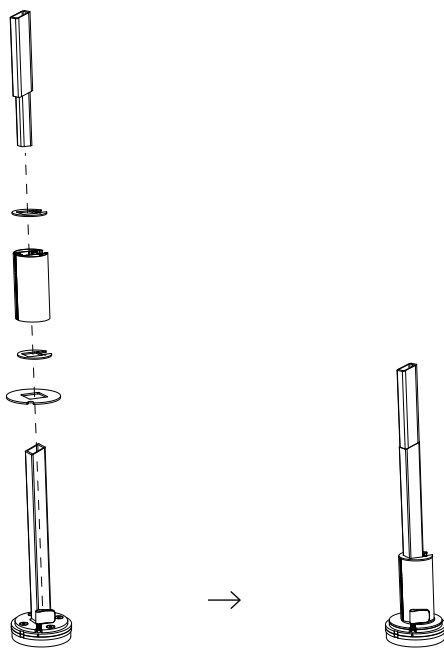

Ajouter l'extension de mât optionnelle

7. Straight

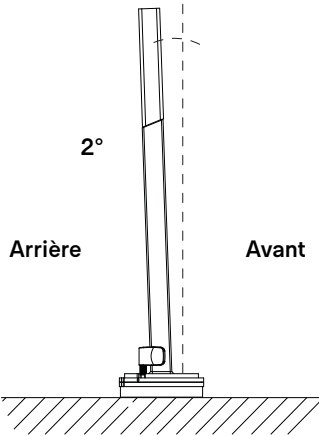
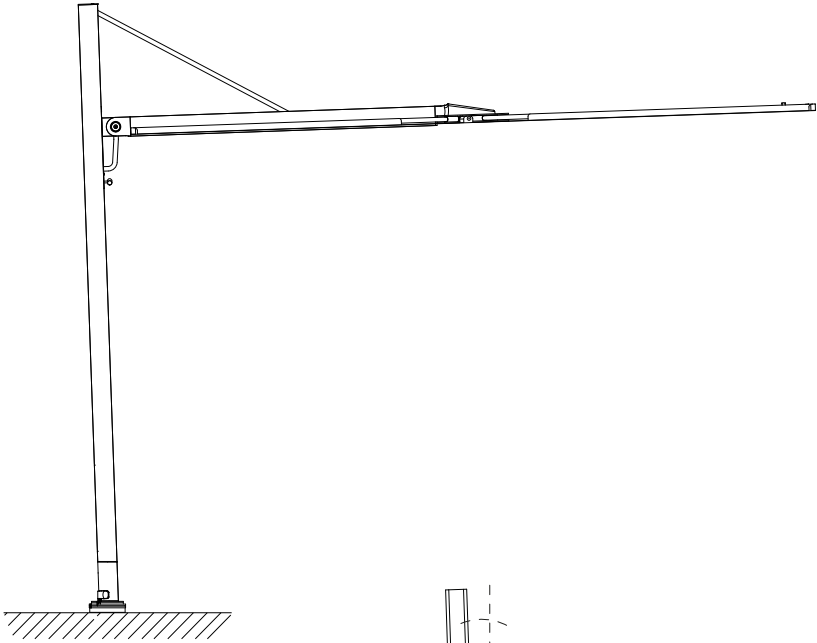

7. Tilted

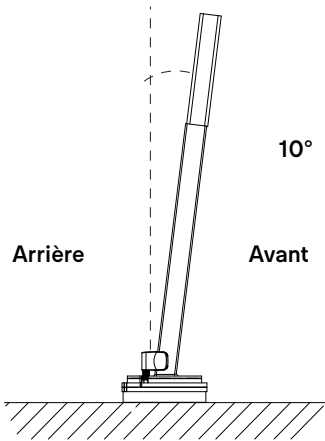
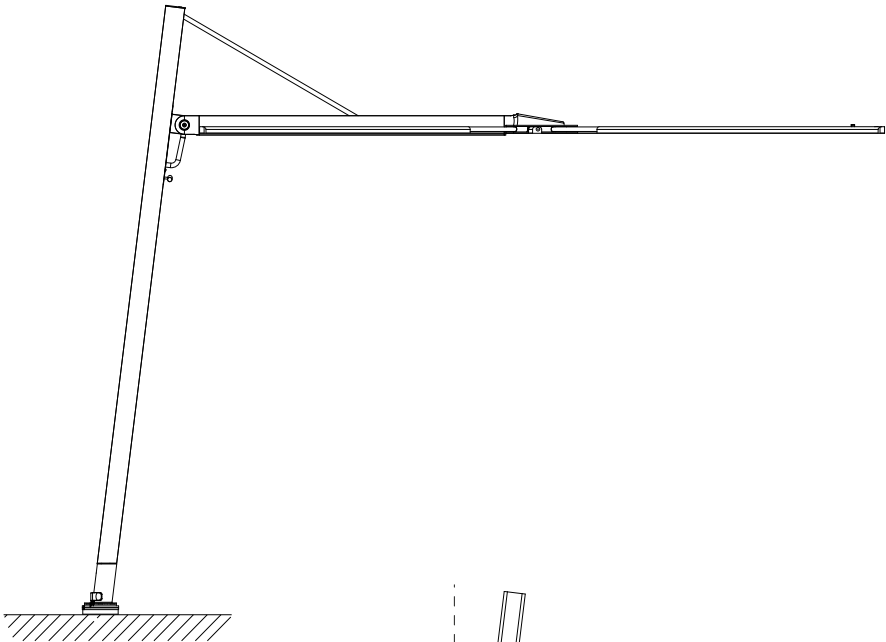

8.

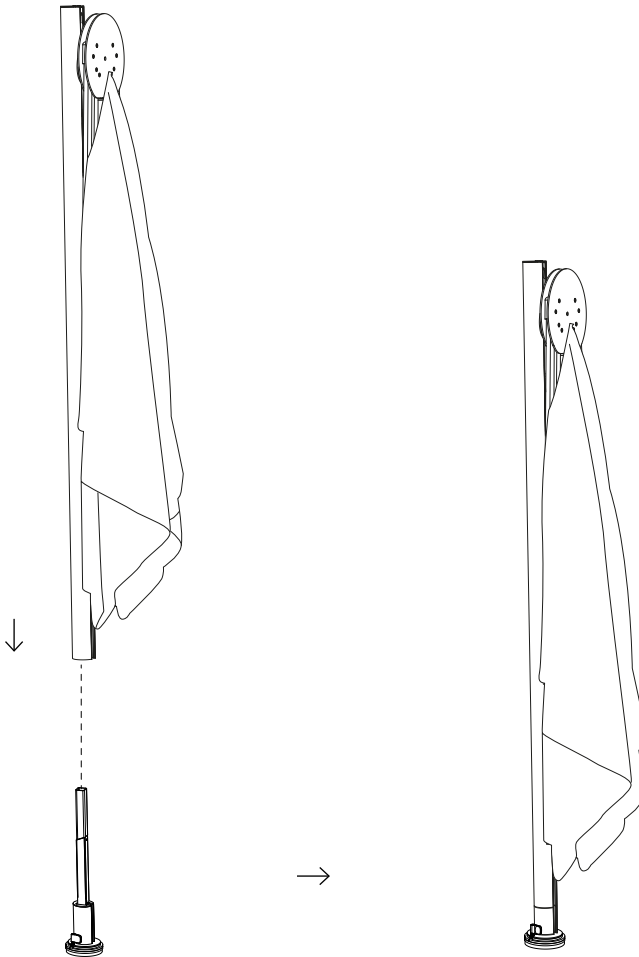

9.

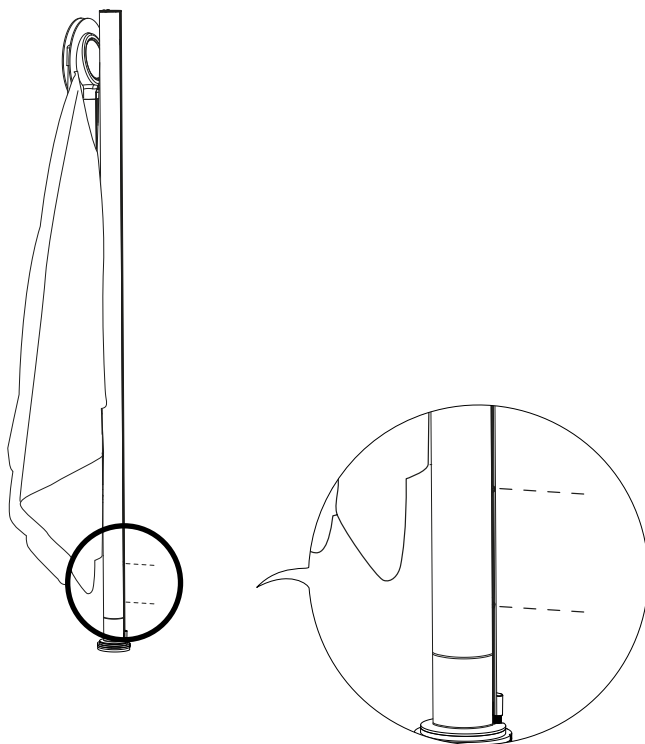

Serrez les deux vis de réglage à l'arrière du mât

Avertissements

Instructions de montage

Entretien

Avertissements ↗

Instructions de montage ↗

Entretien ↗



Avertissements

Général

- N'utilisez pas d'outils pointus pour ouvrir l'emballage.
- Nous déconseillons fortement d'utiliser des outils électriques.
- Risque de trébuchement, attention à la marche.
- Ne résiste pas aux graffitis.
- Pour éviter tout risque d'étouffement, maintenez les sacs en plastique hors de portée des bébés et des enfants
- Les couleurs peuvent varier au fil des années ou d'un lot à l'autre.

Produit

- Ne laissez pas le parasol sans surveillance lorsqu'il est ouvert.
- Ne faites pas traîner votre parasol par terre : portez-le au moins à deux.
- L'ancrage du produit doit être effectué par des personnes qualifiées.
- Pour l'ancrage : utilisez des boulons ou des vis appropriés provenant d'un magasin spécialisé, en fonction du matériau de votre terrasse.
- En cas de fort vent ou si vous ne l'utilisez pas, fermez le parasol et rabaissez les loquets. Placez la housse de protection sur la toile du parasol pour l'empêcher de s'ouvrir ou de se salir.
- Pour des raisons de ventilation, la housse n'est pas étanche à 100 %.
- Lorsque vous n'utilisez pas le parasol pendant une longue période, rangez-le comme suit : à la verticale, complètement sec et dans un environnement sec.
- Ne le laissez pas fermé s'il n'est pas complètement sec. Ne laissez pas le parasol fermé pendant une longue période lorsque la toile est encore humide ou mouillée.
- Des tests effectués en soufflerie ont montré que le parasol résiste à des vents d'une force allant jusqu'à 6 sur l'échelle de Beaufort - 49 km/h (avec fixation au sol). Il reste toutefois préférable de refermer le parasol dès que les vents atteignent une force de 4 - 28 km/h.



- Nous conseillons de positionner le parasol dans le sens du vent, en plaçant le bras à un angle de 5° à 10°.

Thermolaquage

- Le thermolaquage nécessite plus d'entretien.
- N'utilisez pas de poudres à récurer abrasives ou de produits abrasifs, car ils risquent de rayer la surface.
- La couleur peut légèrement pâlir en cas d'exposition aux rayons UV.
- Ignifuge- NEN-EN13501-1 A2-s1 - Satisfaisant aux mêmes critères que la classe B pour l'essai SBI selon EN13823. De plus, dans les conditions d'un feu complètement développé, ces produits ne contribueront pas de manière significative à la charge calorifique et à la croissance du feu.
- Les couleurs foncées peuvent devenir très chaudes par temps ensoleillé.

Tissu acrylique

- Un tissu blanc nécessite plus d'entretien.
- Secouez ou brossez immédiatement la saleté.
- N'utilisez pas de détergents agressifs : ils enlèveraient le revêtement protecteur de la toile.
- Nous vous déconseillons vivement d'utiliser un système à haute pression pour le nettoyage.
- N'est pas imperméable, rangez à l'intérieur.
- Résistance des couleurs aux UV : 7/8 (ISO 105-B02).



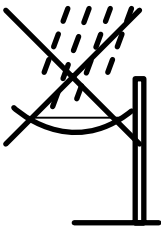
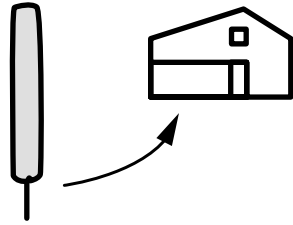
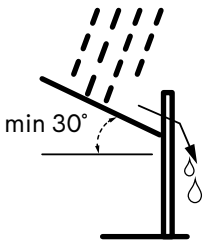

Instructions de montage



Regardez les dessins, à partir de la page 7

Socle à roulettes (p7)

1. Mettez le socle à l'envers et fixez les roues au bas du socle à l'aide de quatre boulons M6x12 et de quatre plaques.
2. Faire tourner le socle sur ses roulettes.
3. Retirez les quatre boulons du système rotatif, mais ne les jetez pas!
4. Fixez le système rotatif sur le socle et arrimez-le avec quatre boulons M10x25 et quatre plaques, comme indiqué sur le dessin.
5. Ajouter des poids! N'utilisez pas le socle à roulettes sans poids! Ajoutez au moins 153 kg !
6. Placez la grande plaque de protection sur le dessus du socle.
7. Retirez du mât le support de parasol fourni.
8. Positionnez le support de parasol sur le système rotatif en fixez le avec les boulons de l'étape 3. Assurez-vous que la découpe est positionnée comme indiqué sur le dessin relativement à la goupille de rotation.
9. Positionnez ensuite la petite plaque de protection et l'entretoise en caoutchouc sur le dessus, comme indiqué sur le dessin. La découpe de l'entretoise caoutchouc doit se trouver à l'avant du parasol.
10. **Straight:** Assurez-vous du fait que le parasol est incliné vers l'arrière, comme indiqué sur le dessin.
Tilted: Le côté incliné du support est le côté arrière du parasol.
11. Faites ensuite glisser le mât du parasol sur le support.
12. Serrez les deux vis de réglage à l'arrière du mât.



Fixation permanente (p25)

1. Bouchez la partie inférieure du tube avec du ruban adhésif pour éviter que du béton ne pénètre dans le tube.
2. Faites un puits comme indiqué sur le dessin.
3. Placez l'ancrage au milieu du puits et assurez-vous que l'ancrage est bien perpendiculaire.
4. Remplissez le puits de béton.
5. Assurez-vous d'aligner le haut de l'ancrage avec le sol.
6. Vérifiez que l'ancrage est toujours perpendiculaire et laissez reposer un moment jusqu'à durcissement du béton.
7. Retirez les quatre boulons du système rotatif, mais ne les jetez pas!
8. Fixez le système rotatif sur l'ancrage et arrimez-le avec quatre boulons M10x25. Vous pouvez également placer la plaque de protection fournie lorsque vous n'utilisez pas le système rotatif.
9. Retirez du mât le support de parasol fourni.
10. Positionnez le support de parasol sur le système rotatif en fixez le avec les boulons de l'étape 3. Assurez-vous que la découpe est positionnée comme indiqué sur le dessin relativement à la goupille de rotation.
11. Installez la rallonge du mât en option, avec la petite plaque de recouvrement et les entretoises en caoutchouc, comme indiqué sur le schéma.
12. **Straight:** Assurez-vous du fait que le parasol est incliné vers l'arrière, comme indiqué sur le dessin.
Tilted: Le côté incliné du support est le côté arrière du parasol.
13. Faites ensuite glisser le mât du parasol sur le support.
14. Serrez les deux vis de réglage à l'arrière du mât.

Plaque d'écartement pour fixation au sol (p36)

1. Utiliser la plaque d'écartement pour marquer les trous.
2. Retirez les quatre boulons du système rotatif, mais ne les jetez pas!
3. Utilisez des boulons ou des vis adaptés provenant d'un magasin



spécialisé en fonction du matériau qui compose votre terrasse.

4. Retirez du mât le support de parasol fourni.
5. Positionnez le support de parasol sur le système rotatif en fixez le avec les boulons de l'étape 3. Assurez-vous que la découpe est positionnée comme indiqué sur le dessin relativement à la goupille de rotation.
6. Installez la rallonge du mât en option, avec la petite plaque de recouvrement et les entretoises en caoutchouc, comme indiqué sur le schéma.
7. **Straight:** Assurez-vous du fait que le parasol est incliné vers l'arrière, comme indiqué sur le dessin.
Tilted: Le côté incliné du support est le côté arrière du parasol.
8. Faites ensuite glisser le mât du parasol sur le support.
9. Serrez les deux vis de réglage à l'arrière du mât.



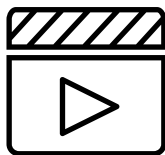

Voir les vidéos d'entretien sur notre site web:

www.extremis.com/entretien

Thermolaquage

NETTOYAGE

Régulièrement

Utilisez de l'Extremis Multicleaner, un détergent 100% biodégradable ou un produit de nettoyage classique. Evitez d'utiliser des produits agressifs. Il est préférable de nettoyer ces surfaces avec un produit de nettoyage neutre dilué dans l'eau.

RÉPARER DU MOBILIER

Si le revêtement poudré est endommagé

L'impact d'objets contondants peut endommager le revêtement. Les éraflures et les entailles peuvent être retouchées avec nos marqueurs de peinture. Cela ne fait toutefois que camoufler, et non éliminer le problème.

Sunbrella

TACHES DE LIQUIDES

Immédiatement après utilisation

Il est préférable de traiter une tache de liquide immédiatement, avec une feuille de papier essuie-tout. L'enduit imperméable du Sunbrella empêche les gouttes de pénétrer dans le tissu.



NETTOYAGE RÉGULIER

Lorsque votre Sunbrella est sale

Une solution pour éliminer les taches sur votre Sunbrella.

LAVAGE EN MACHINE

Rarement

Vous pouvez également mettre les couvertures et housses de coussin à la machine (30°). Pas de nettoyage à sec ni de séchage en machine. Le tissu peut être froissé. Un repassage peut restaurer l'enduit imperméable du tissu, mais uniquement à faible température (délicat). Certains fers dépassant la température recommandée pour les synthétiques, faites un test sur une petite zone invisible avant de repasser la totalité. N'utilisez pas de vapeur.

TACHES TENACES

Uniquement si rien d'autre ne marche

Besoin de mesures plus drastiques ? La Javel peut être utilisée si rien d'autre ne marche. Protégez la zone alentours de votre tissu Sunbrella lorsque vous utilisez de la Javel, qui peut décolorer les autres types de tissu. Pensez également à l'environnement ! En effet, la Javel peut avoir des effets néfastes sur l'environnement et la santé. Ne vous recommandons de ne pas utiliser de Javel à proximité d'une étendue d'eau ou d'un autre environnement sensible. Si les taches / moisissures sont importantes, vous pouvez augmenter la quantité de Javel.





Notre siège:
Couthoflaan 20b
B-8972, Poperinge
info@extremis.com
+ 32 57 346020

extremis.com

Connectez-vous



Tous droits réservés. Sauf indication contraire, tous les dessins et photographies contenus dans cette publication sont protégés par le droit d'auteur et sont la propriété d'Extremis. Aucun élément de la présente publication ne peut être copié ou distribué sans l'accord écrit préalable d'Extremis. Les noms des auteurs des photographies dont nous ne détenons pas les droits sont mentionnés ici. Nous nous sommes efforcés de fournir une liste exhaustive des noms. En cas de manquement présumé, merci de contacter notre équipe éditoriale. © Extremis

LAB162-2