

Sensu single square

Straight

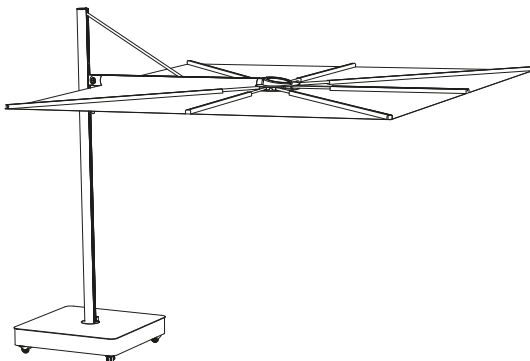

Single square tilted

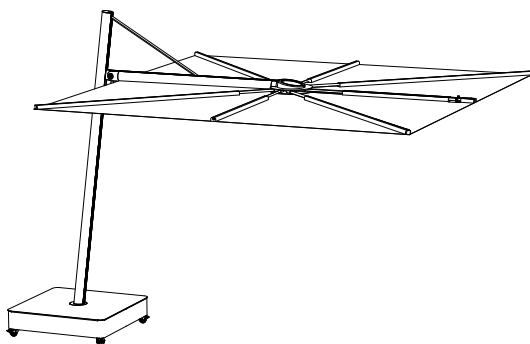

extremis[®]

**WICHTIG! AUFHEBEN, UM SPÄTER
ETWAS NACHSEHEN ZU KÖNNEN:
SORGFÄLTIG DURCHLESEN!**

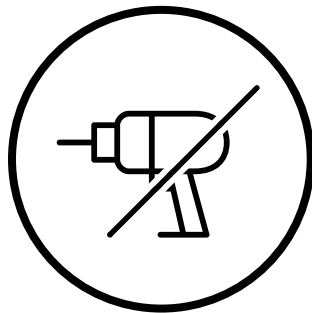

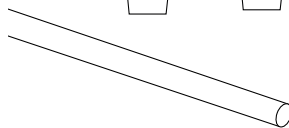
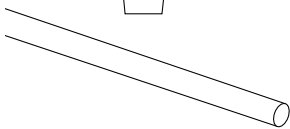
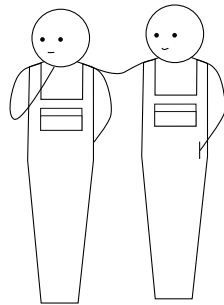
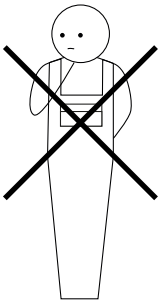
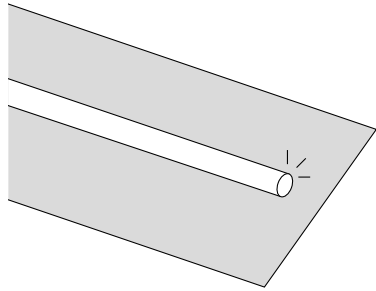
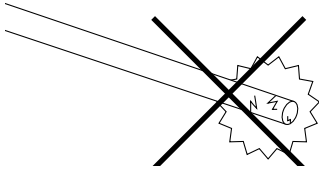

Inhaltsangabe ^{1/2}

Montagekleinteile [↗]

Montage Ständer mit Rollen [↗]

Höheneinstellung [↗]

Öffnen / Schließen / Kippen [↗]

Dieses PDF ist interaktiv

Sie können einfach durch dieses Handbuch navigieren und sich so nahtlos zwischen den Seiten bewegen.

Inhaltsangabe ^{2/2}

Um 360° drehen [↗]

Montage Dauerhafte Befestigung [↗]

Montage Abstandhalterplatte für
Bodenbefestigung [↗]

Warnung - Montageanleitungen -
Pflege [↗]

Dieses PDF ist interaktiv

Sie können einfach durch dieses Handbuch navigieren und sich so nahtlos zwischen den Seiten bewegen.

Montagekleinteile

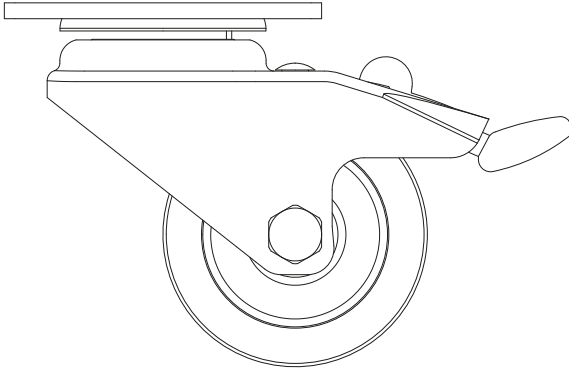

4 x Rad

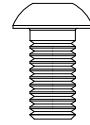

16 x M6x12

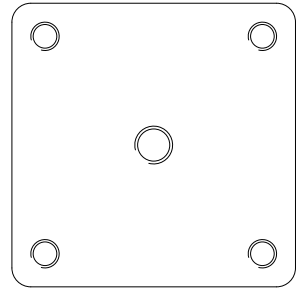

4 x Platte

Montagesatz zur Befestigung der Räder am Sockel

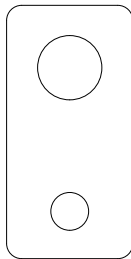

4 x Platte

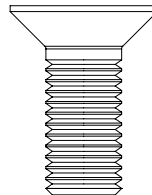

4 x M10x25

Montagesatz zur Befestigung
das Drehsystem

Ständer mit Rollen

1.

N° 4 - 6



15'

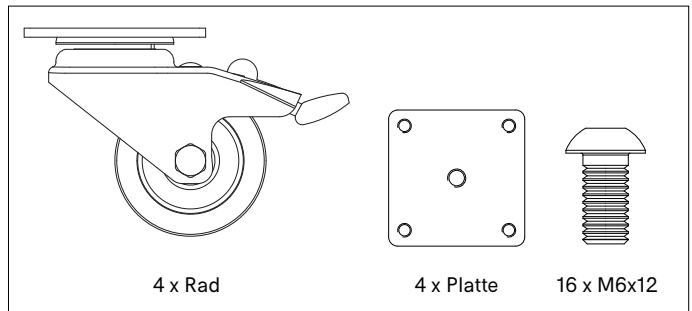
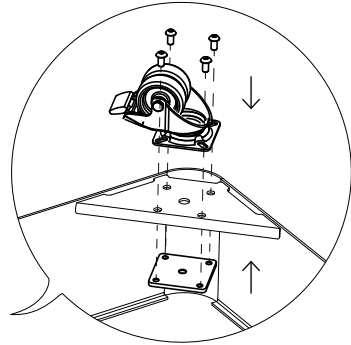
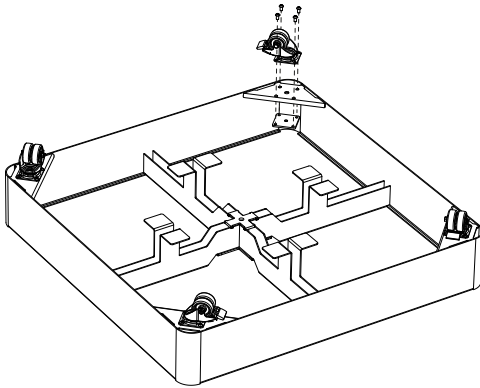

2.

Drehen Sie den Ständer of seinen Rollen

3.

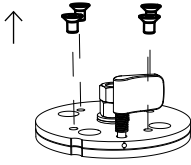

Entfernen Sie die vier Schrauben
des Drehsystem, aber werfen Sie
diese nicht weg!

4.

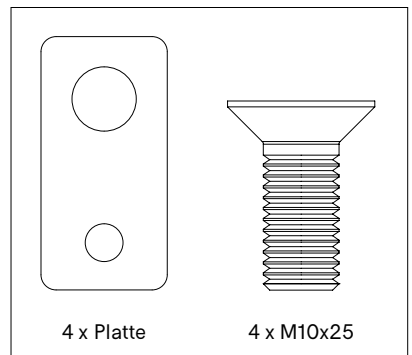
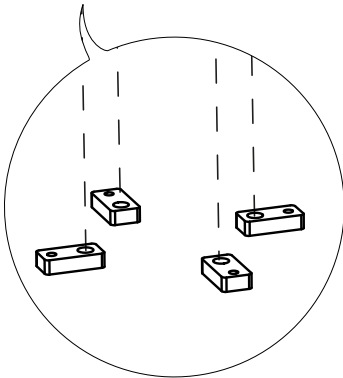
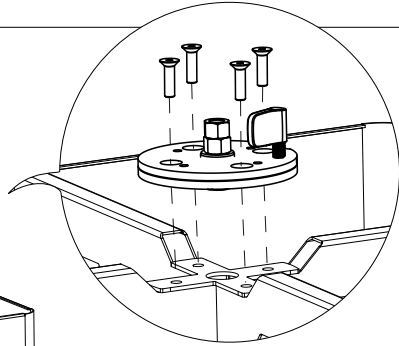
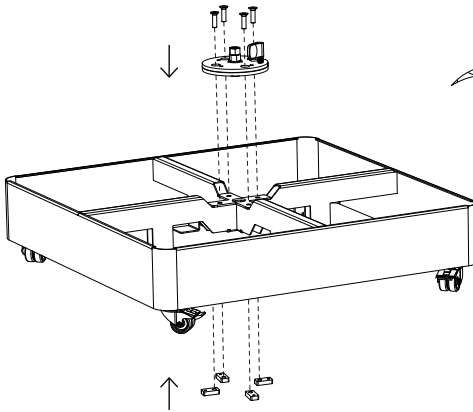

5.

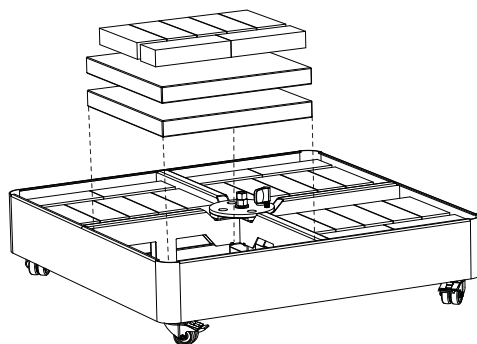

**Verwenden Sie den Ständer mit Rollen nicht ohne Gewicht!
Mindestens 153 kg hinzufügen!**

6.

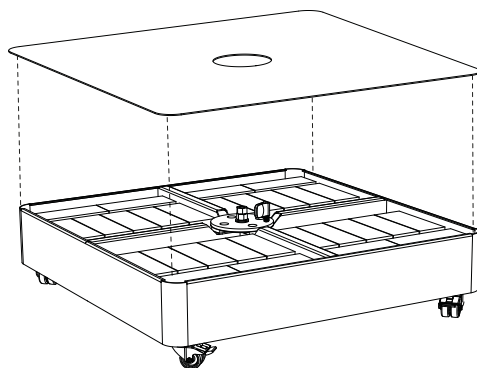

7.

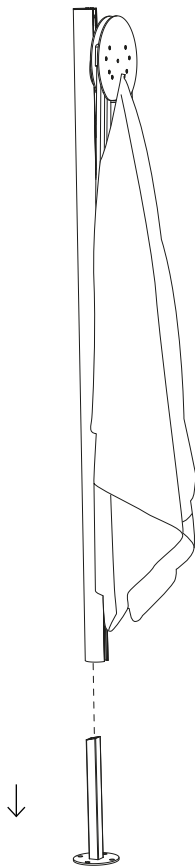

**Nehmen Sie die mitgelieferte
Sonnenschirmhalterung aus der Stange**

8.

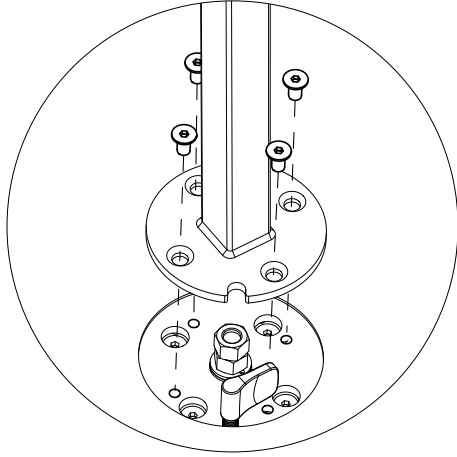

**Verwenden Sie die Schrauben
aus Schritt 3**

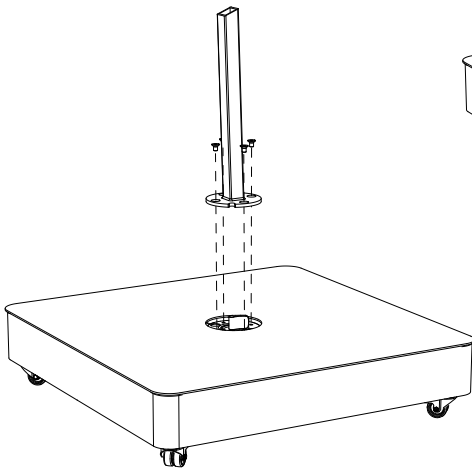

Straight

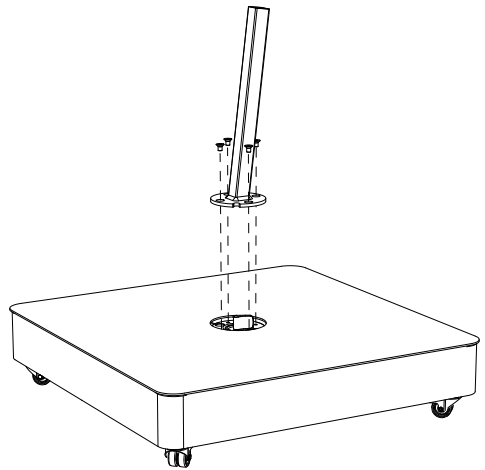

Tilted

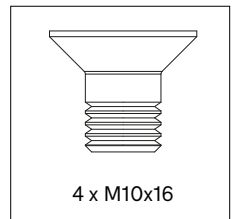

4 x M10x16

9.

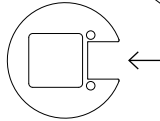
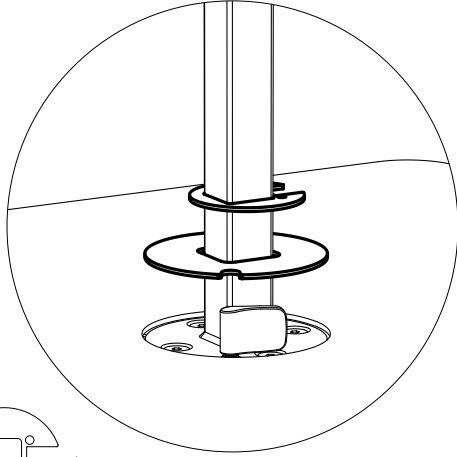

**Die Aussparung den
Gummiabstandhalter sollte sich
an der Vorderseite des Schirms
befinden**

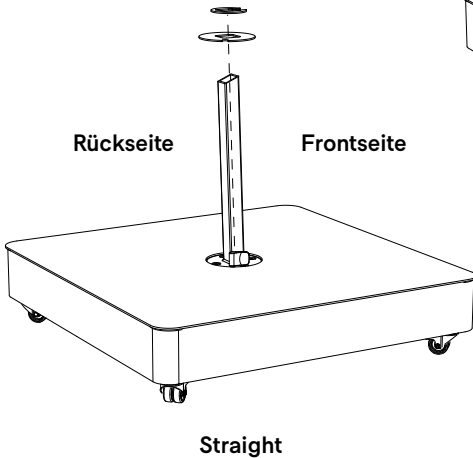
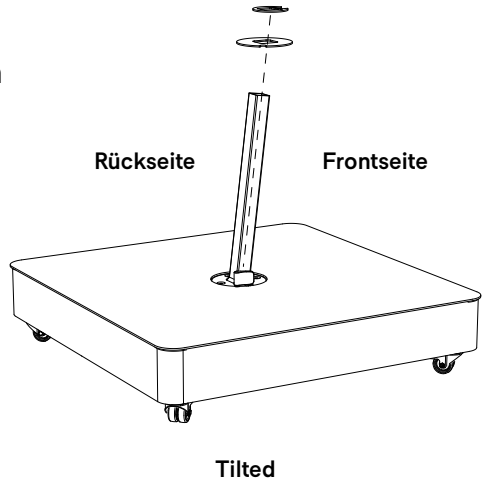

10. Straight

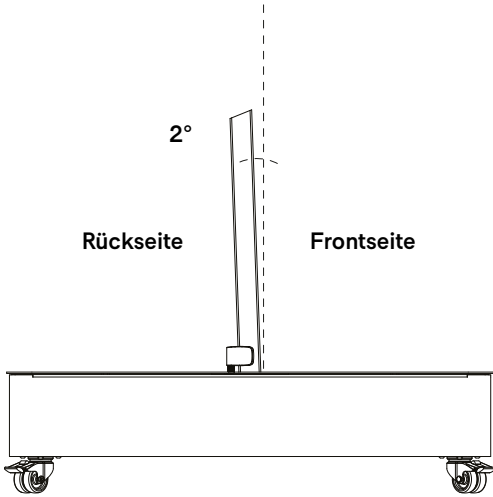
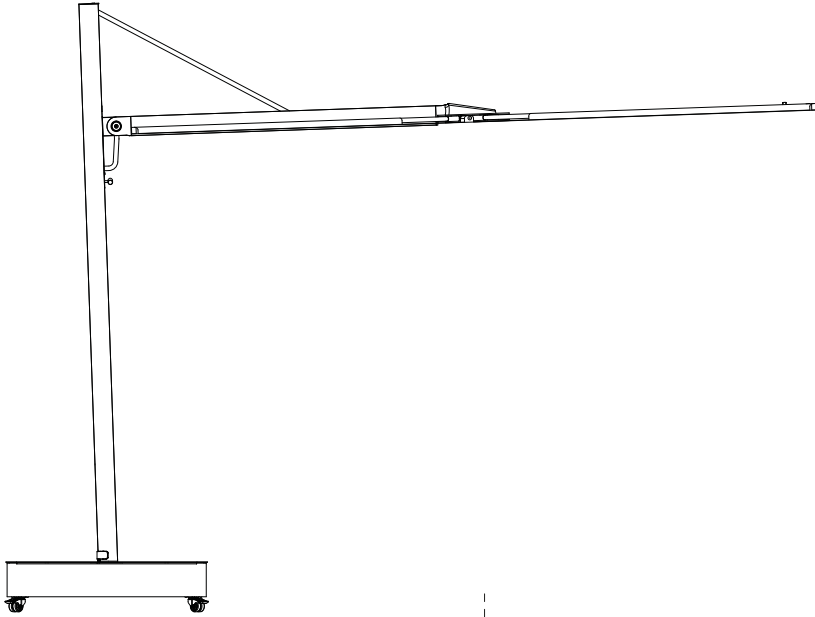

10. Tilted

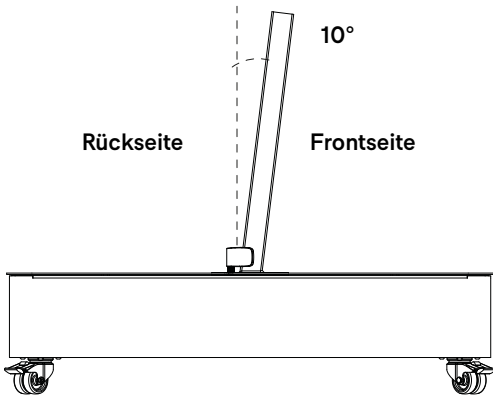
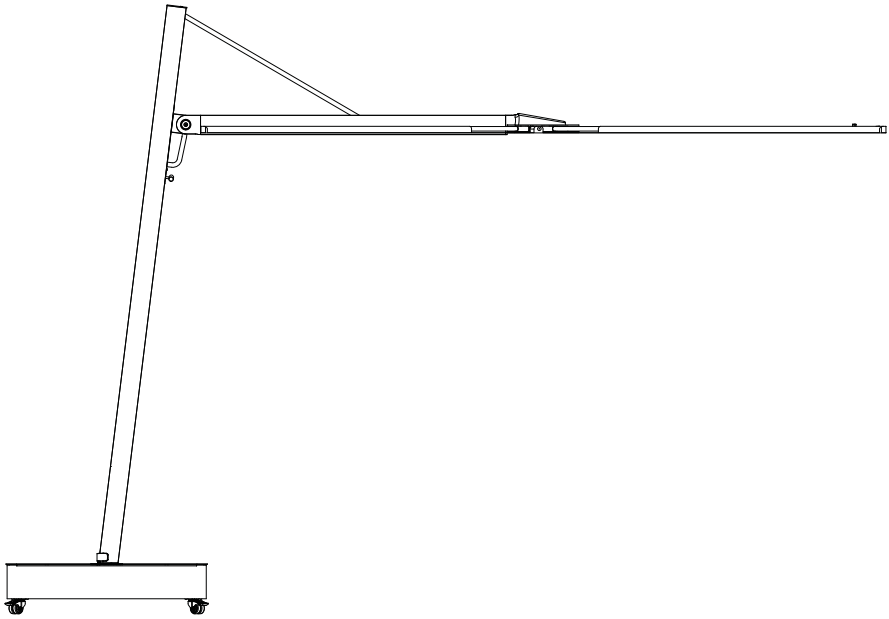

11.

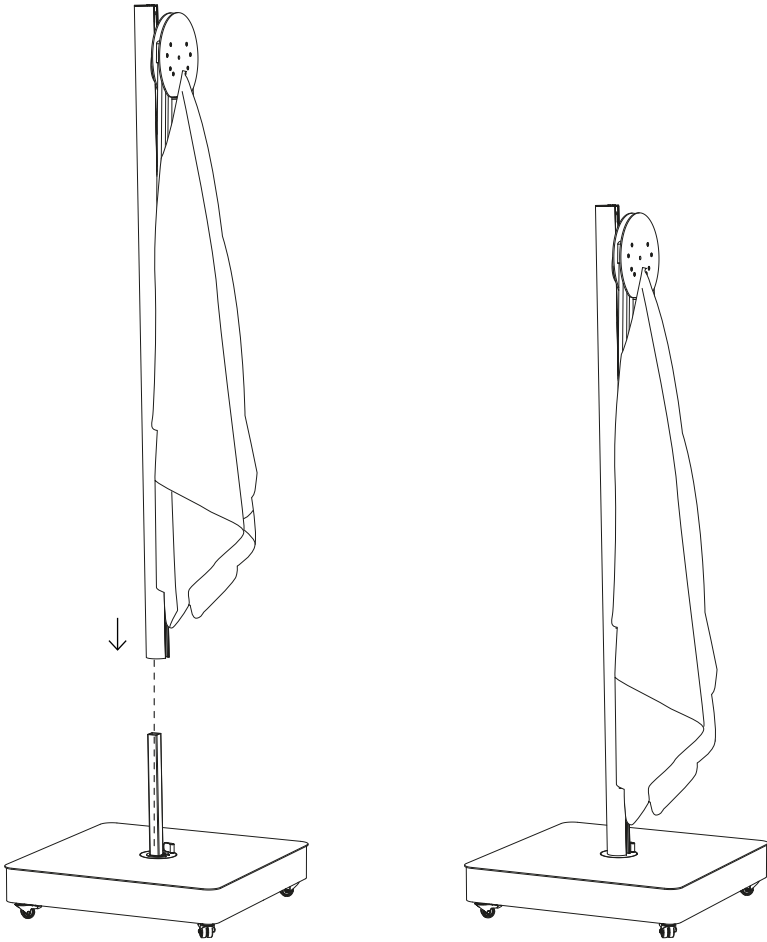

12.

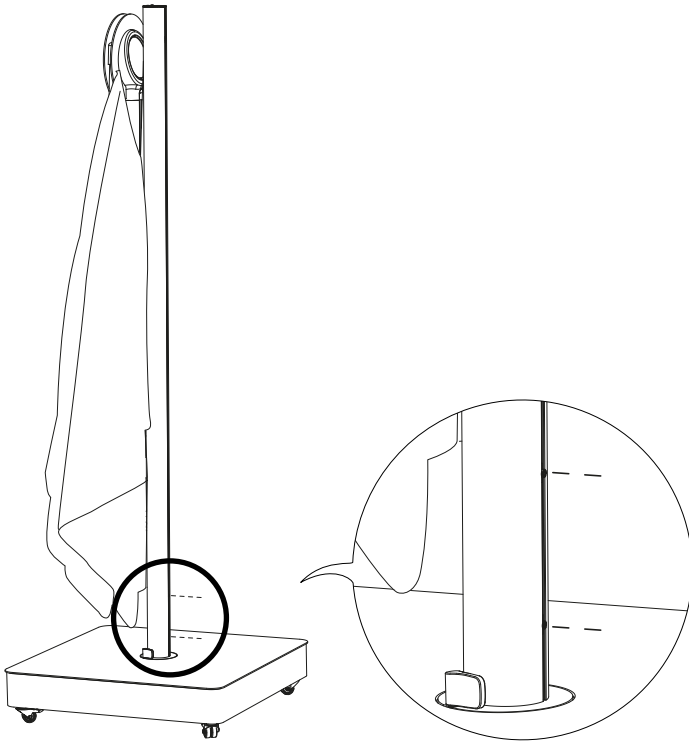

Ziehen Sie die beiden Stellschrauben hinten an der Stange an

Höheneinstellung

1.

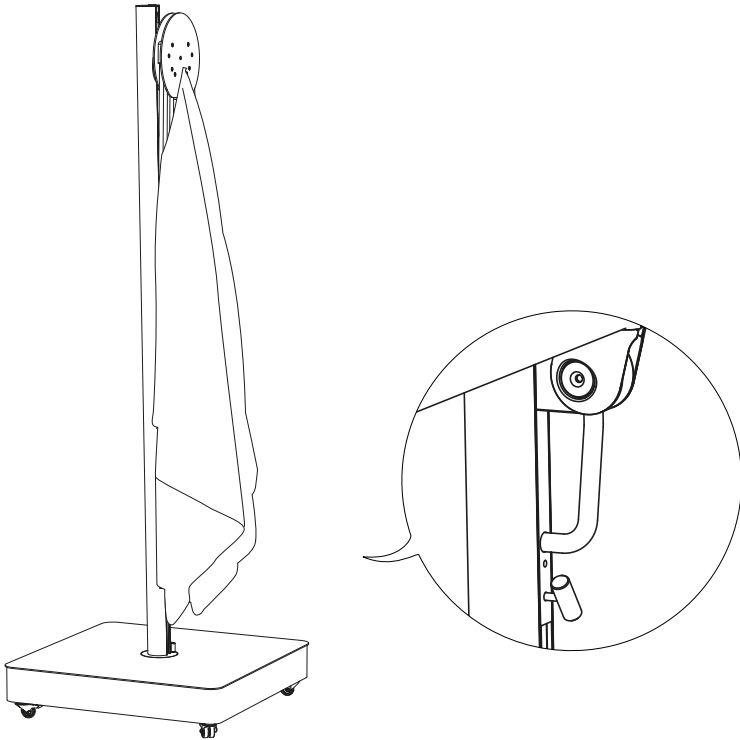

Verstellen Sie die Höhe des Schirms mithilfe des Griffs

2.

**Stellen Sie ihn auf
die höchstmögliche
Einstellung ...**

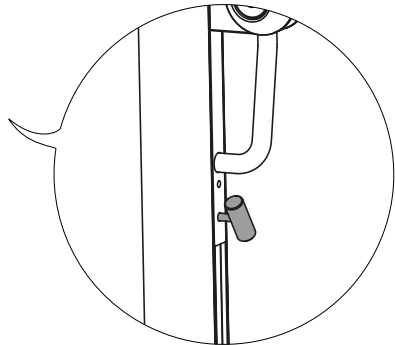
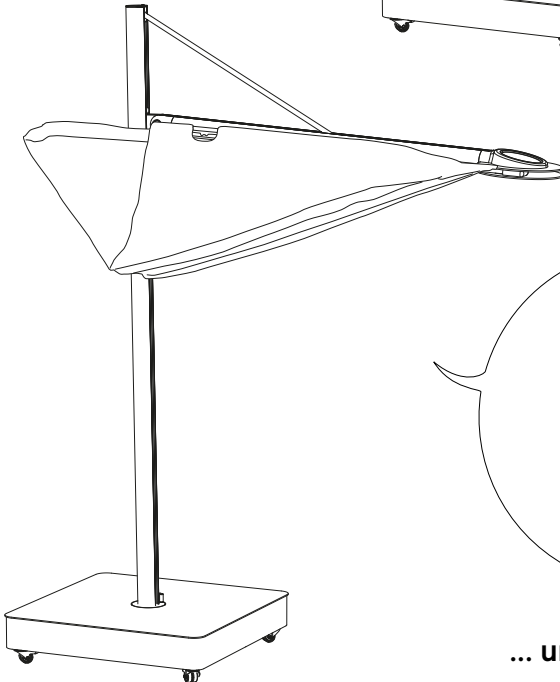
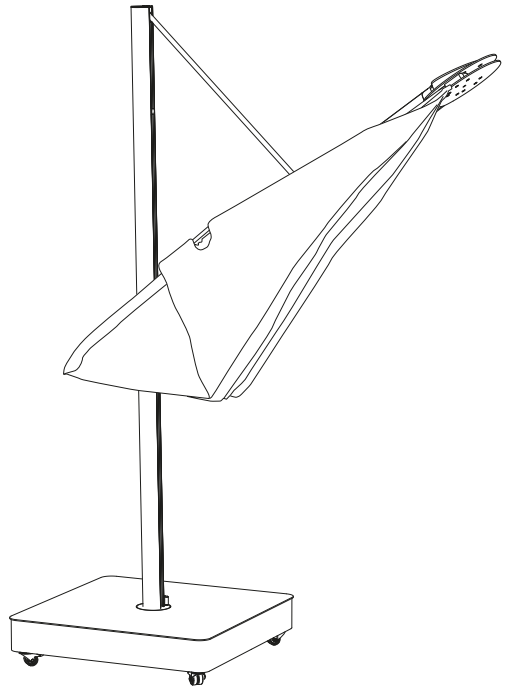
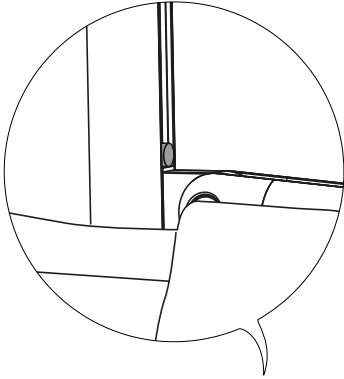

**... und Stellen Sie den
Griff fest**

Öffnen / Schließen / Kippen

1.

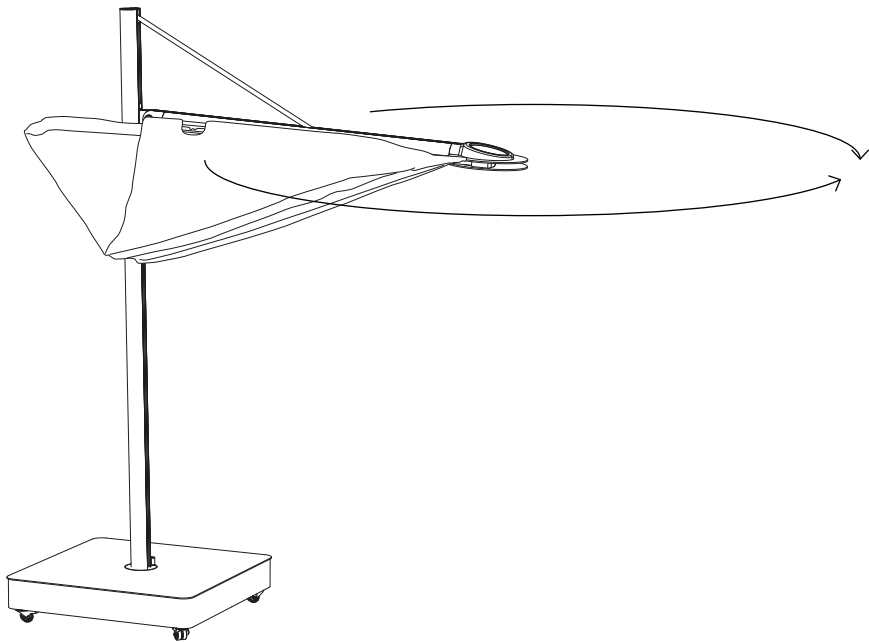

**Öffnen Sie beide Seiten,
eine nach der anderen**

2.

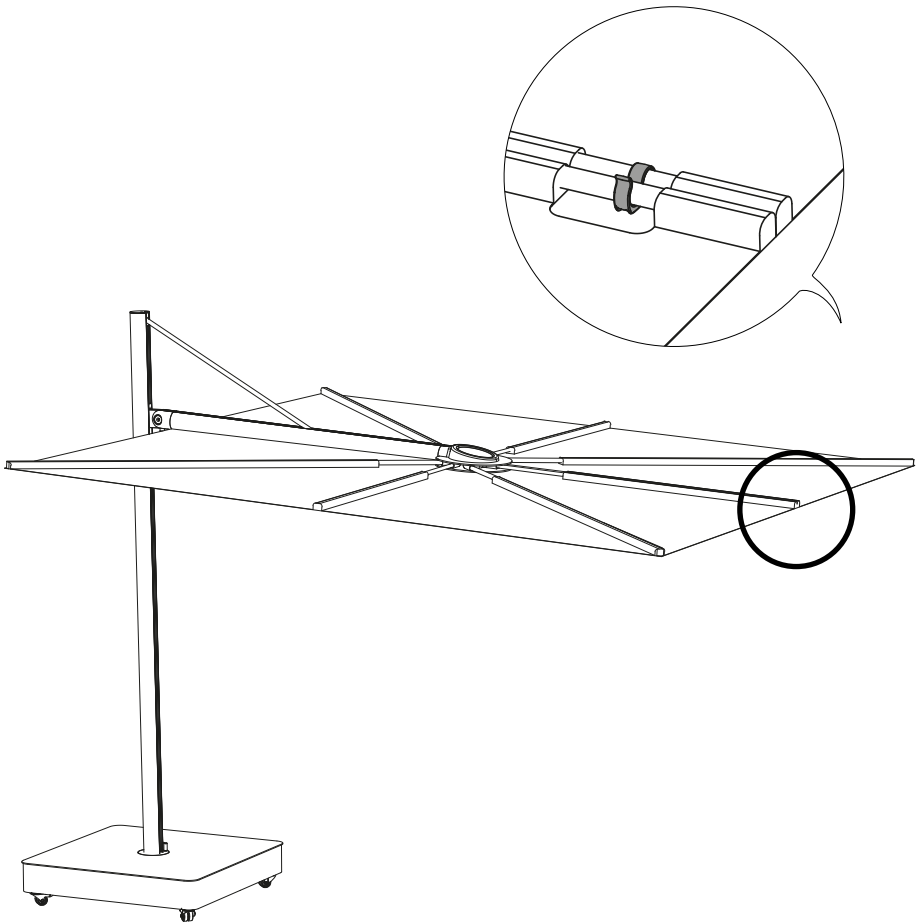

**Fixieren Sie den Schirm, indem Sie die beiden
Speichen mit dem Haken verbinden**

3.

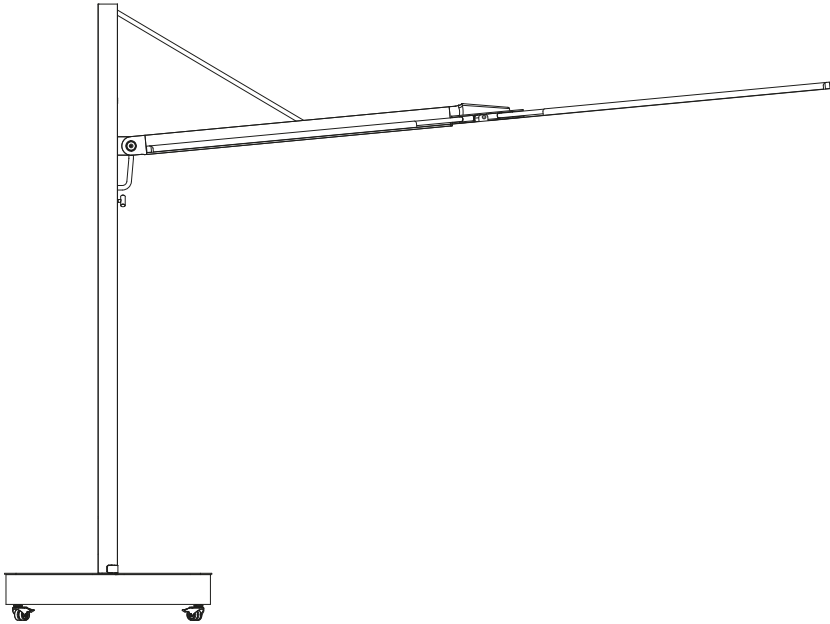

Bringen Sie den Sensu in eine geneigte Position für besseres Abfließen von Regenwassers und bessere Windstabilität. Wir empfehlen Ihnen dringend, den Sonnenschirm ab einer Windgeschwindigkeit von 28 km/h zu schließen

4.

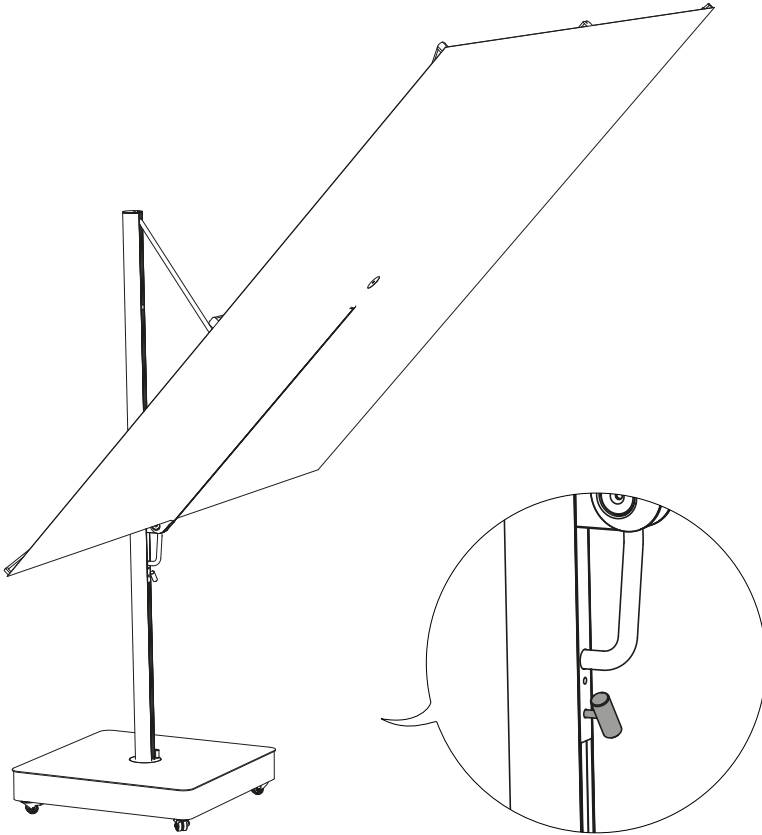

Fixieren Sie den Griff, wenn der Schirm in der gewünschten Position ist

Um 360° drehen

1.

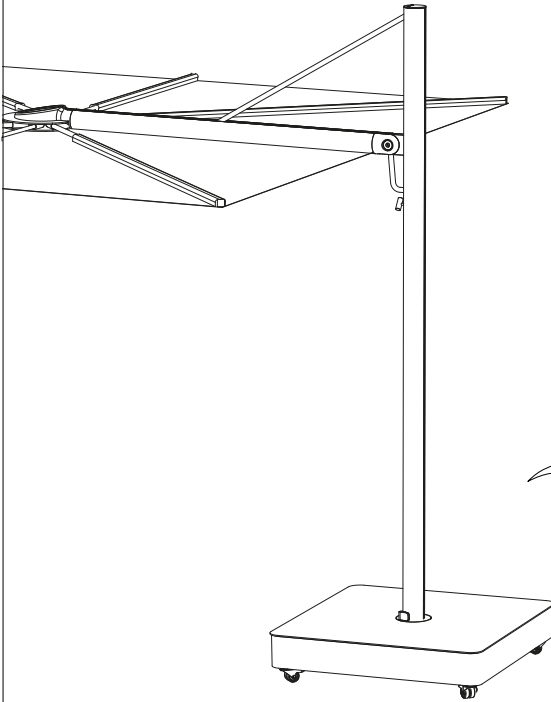

Das Video anschauen

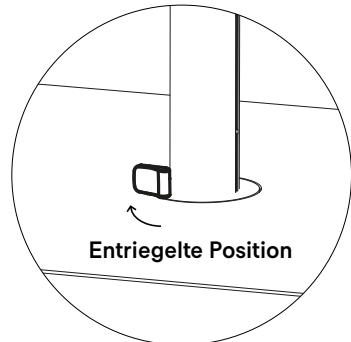
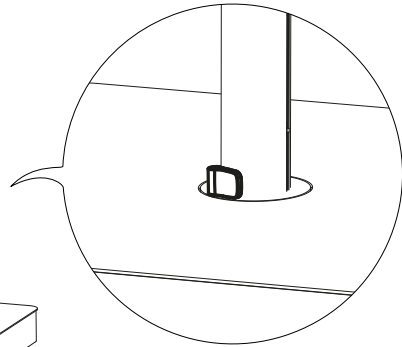

Entriegelte Position

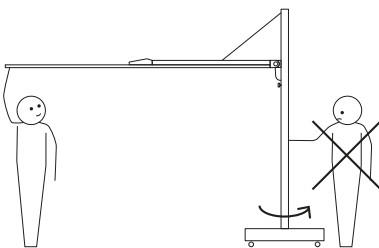

Drehen Sie den Drehstift um 180°, um die Stange zu entriegeln

Tip: Fassen Sie nun den Schirm an der Ecke an, um ihn ganz einfach zu drehen

2.

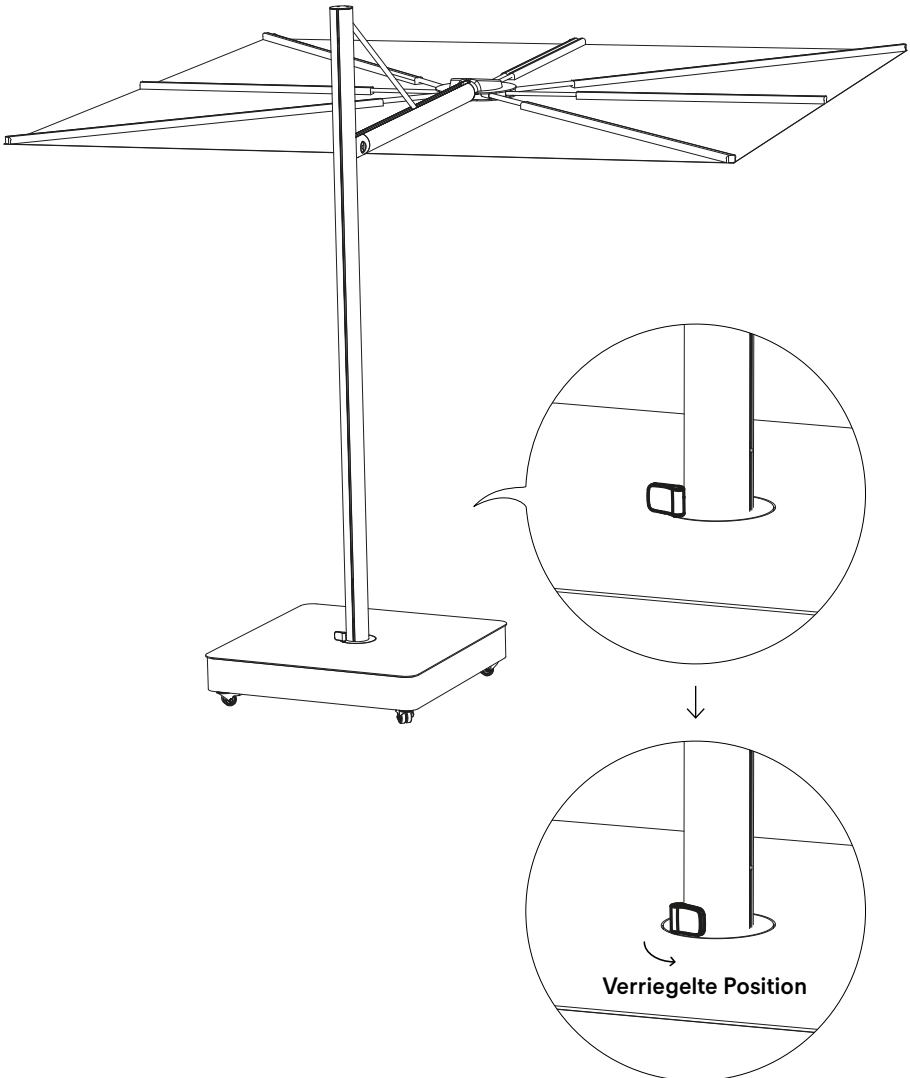

Sobald der Schirm in der gewünschten Position ist, drehen Sie den Drehstift um 180° zurück. Drehen Sie den Sonnenschirm ein wenig, bis Sie ihn "verriegeln" hören

Dauerhafte Befestigung

1.

N° 6



45'

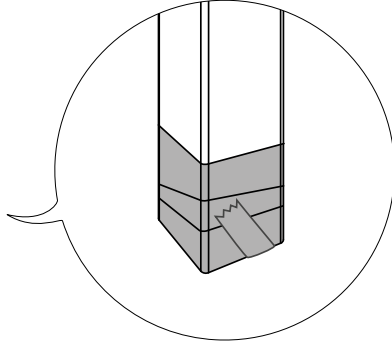
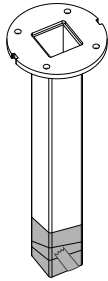

Decken Sie die Unterseite der Stange mit Klebeband an

2.

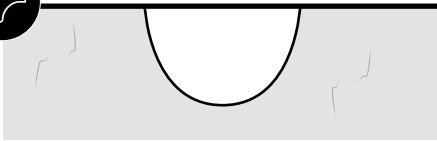
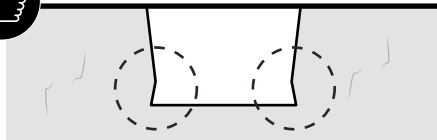

3.

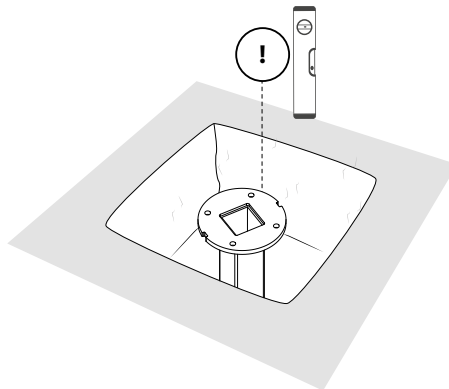
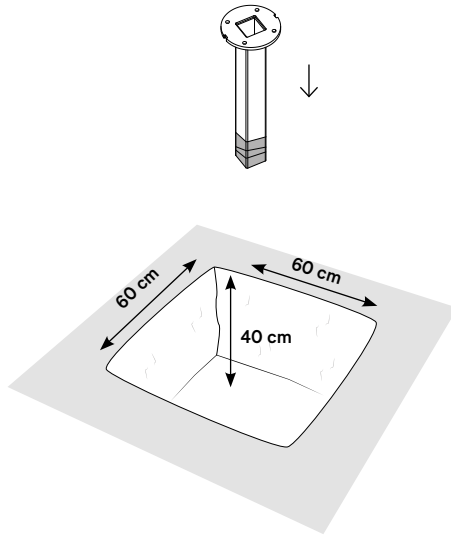

4.

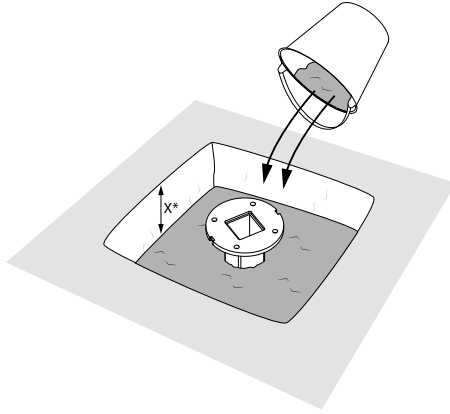

	 GRASS	 GRAVEL	H  TILES
 X*	10 cm	4 cm	= H

5.

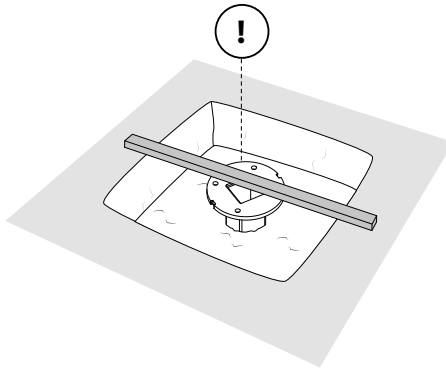

6.

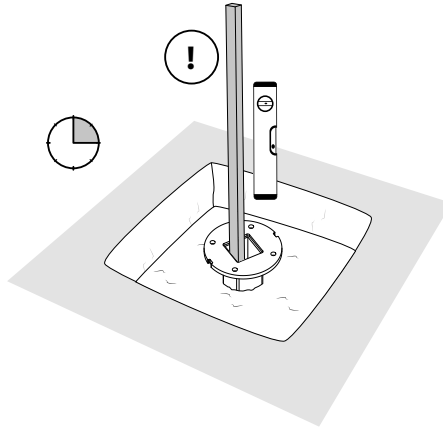

7.

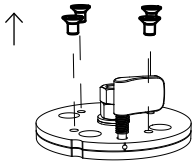

**Entfernen Sie die vier
Schrauben des Drehsys-
tem, aber werfen Sie
diese nicht weg!**

8.

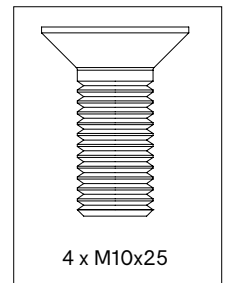
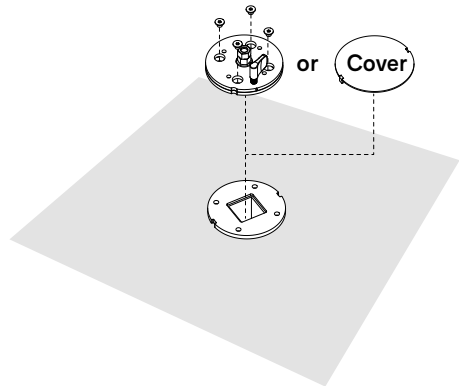

9.

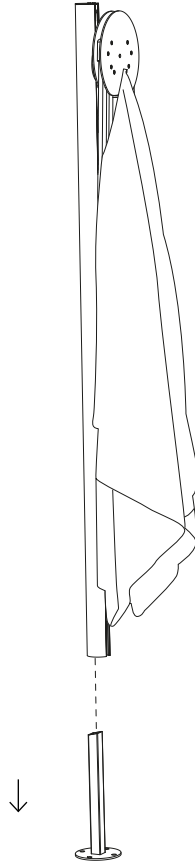

**Nehmen Sie die mitgelieferte
Sonnenschirmhalterung aus der Stange**

10.

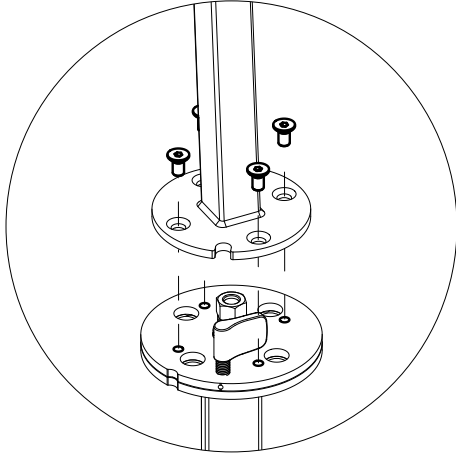

**Verwenden Sie die Schrauben
aus Schritt 7**

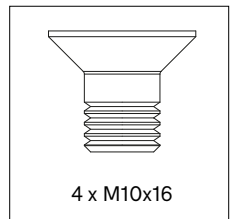
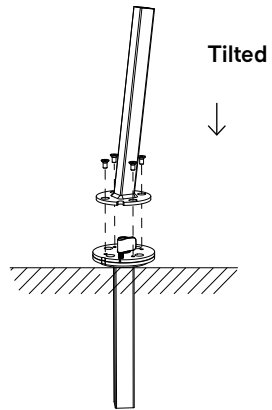
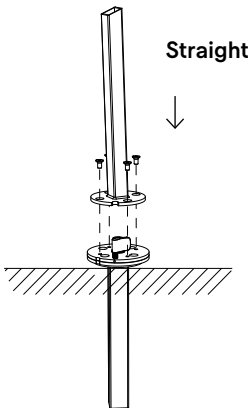

11.

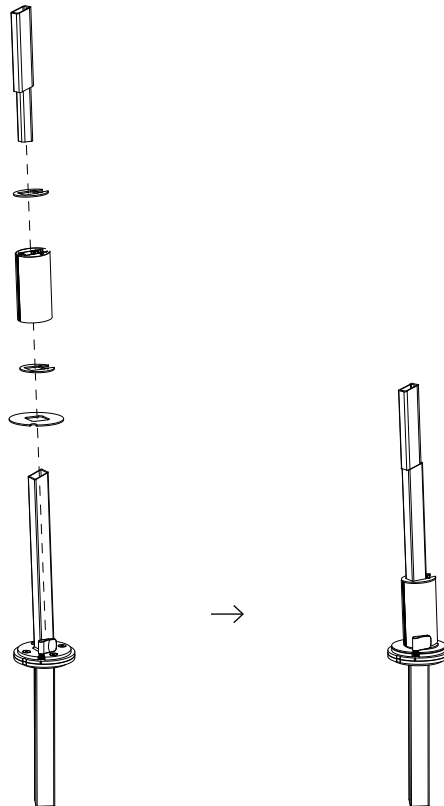

Fügen Sie die optionale Stangenverlängerung hinzu

12. Straight

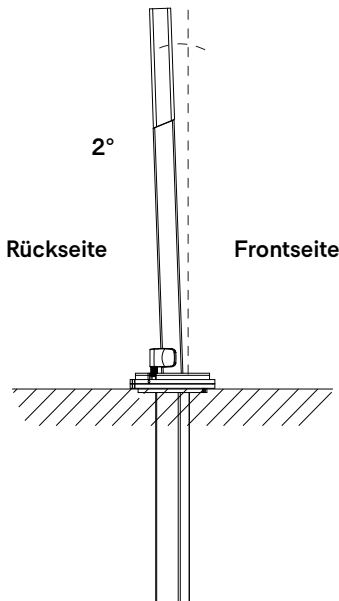
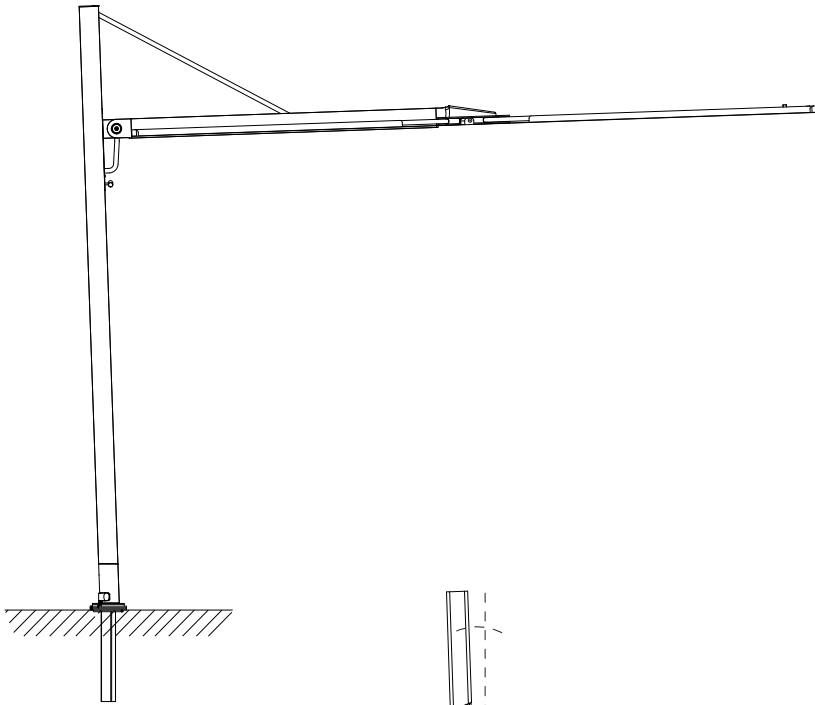

12. Tilted

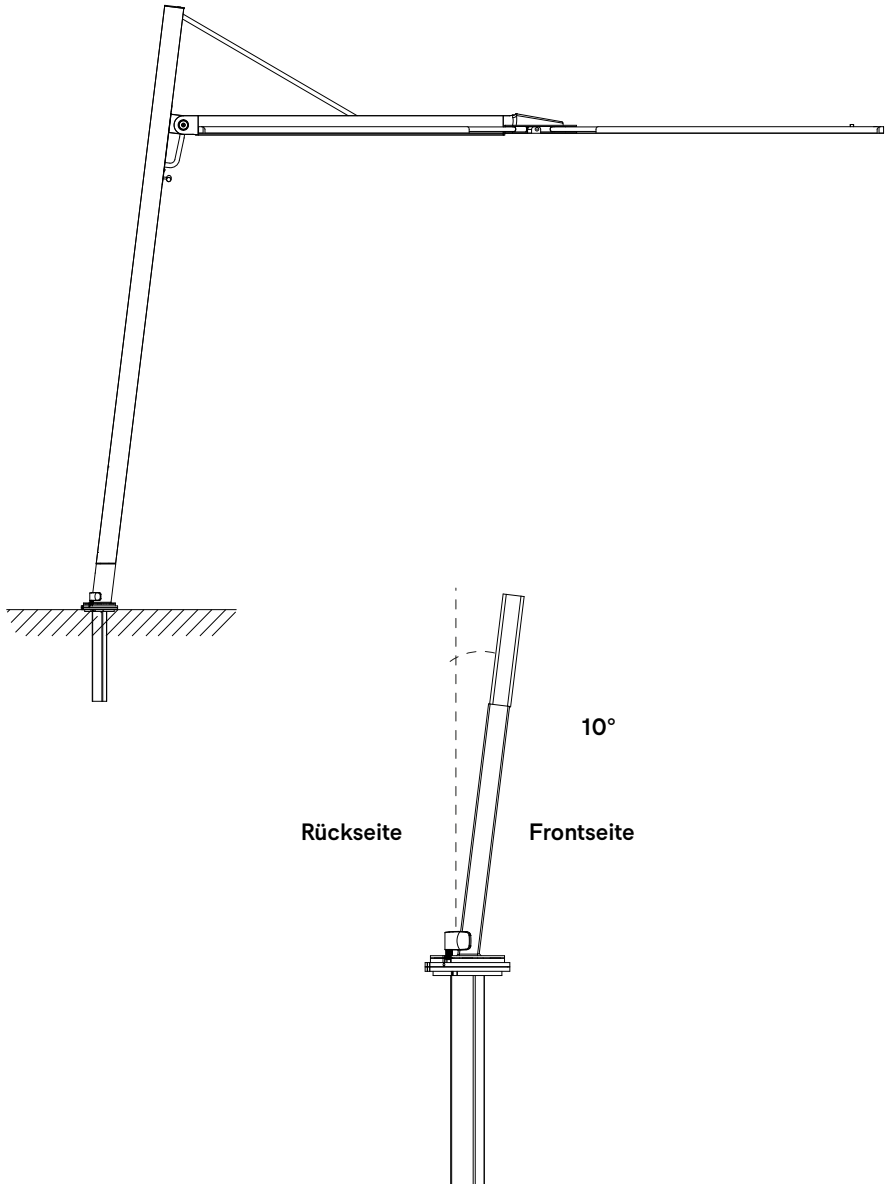

13.

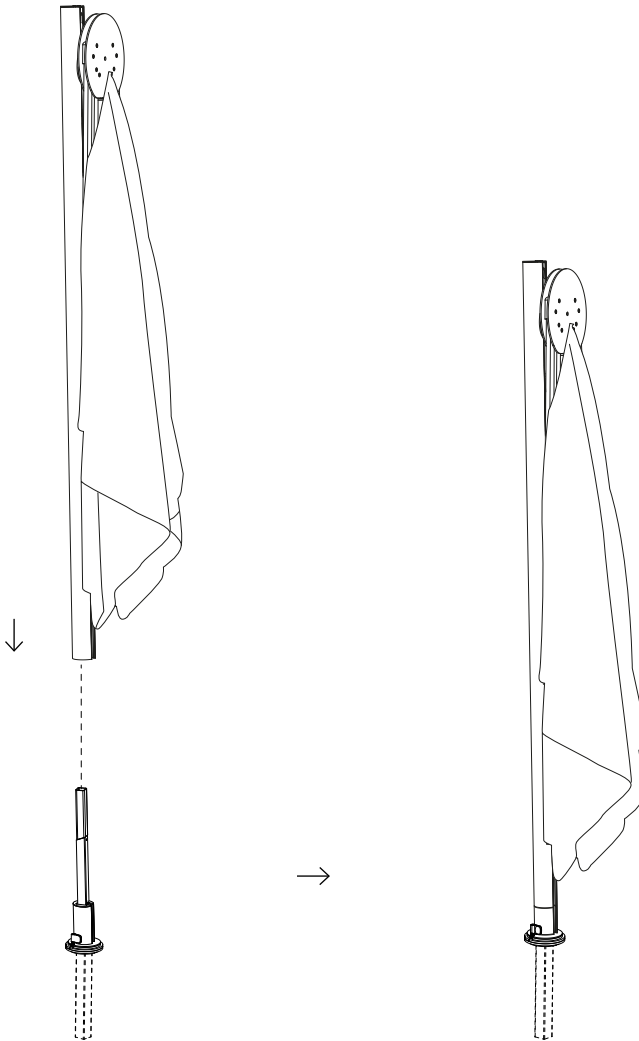

14.

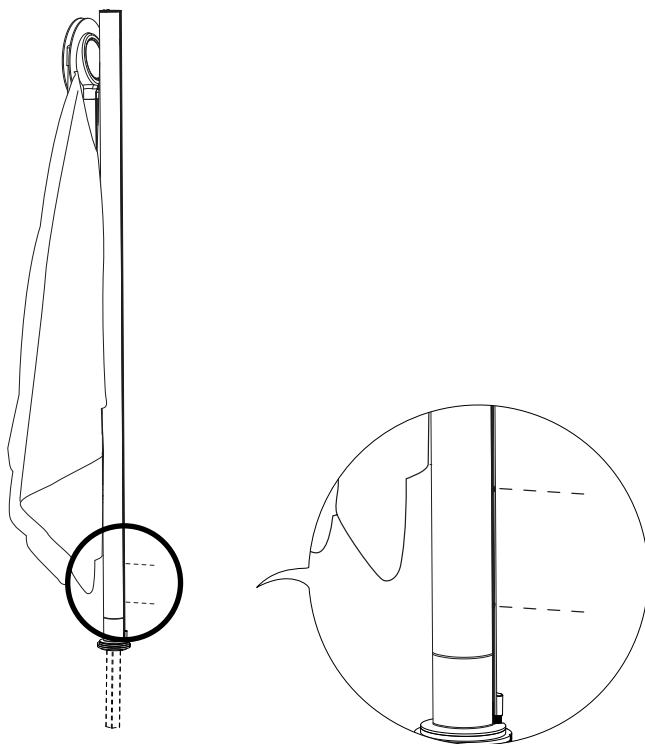

Ziehen Sie die beiden Stellschrauben hinten an der Stange an

Abstandhalterplatte für Bodenbefestigung

1.

N° 6



30'

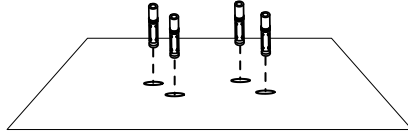

**Markieren Sie die Löcher mit Hilfe der
Abstandshalterplatte**

2.

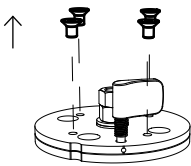

**Entfernen Sie die
vier Schrauben des
Drehsystem, aber
werfen Sie diese nicht
weg!**

3.

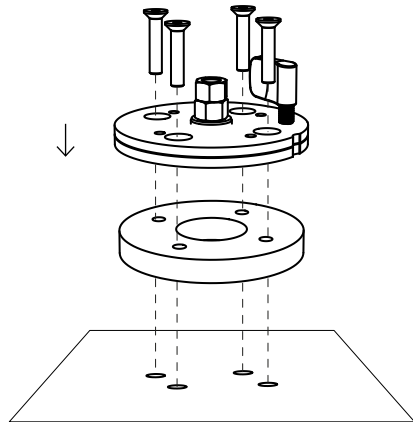

**Verwenden Sie je nach Material, aus
dem Ihre Terrasse besteht, geeignete
Schrauben oder Bolzen aus dem
Fachhandel**

4.

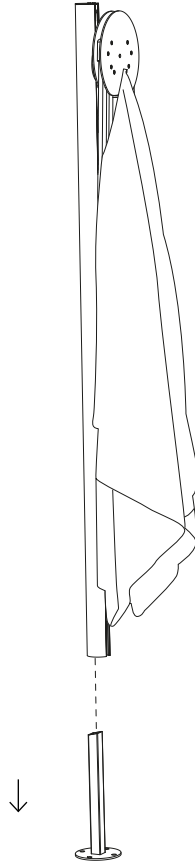

**Nehmen Sie die mitgelieferte
Sonnenschirmhalterung aus der Stange**

5.

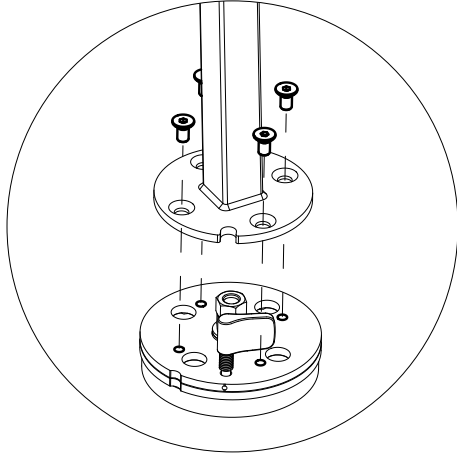

**Verwenden Sie die Schrauben
aus Schritt 2**

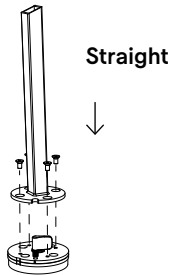

Straight

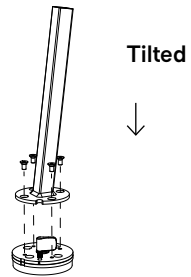

Tilted

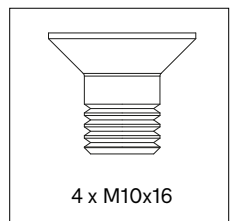

4 x M10x16

6.

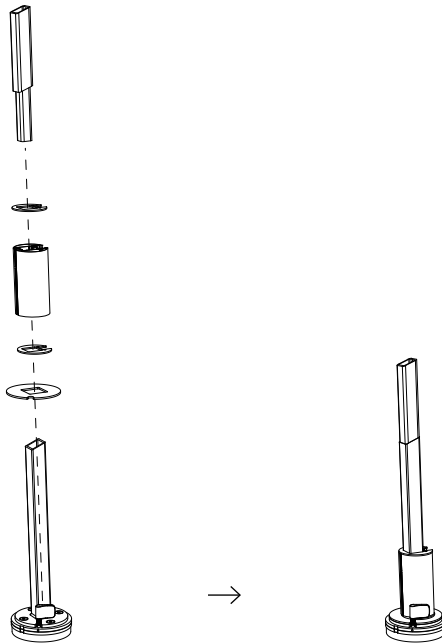

Fügen Sie die optionale Stangenverlängerung hinzu

7. Straight

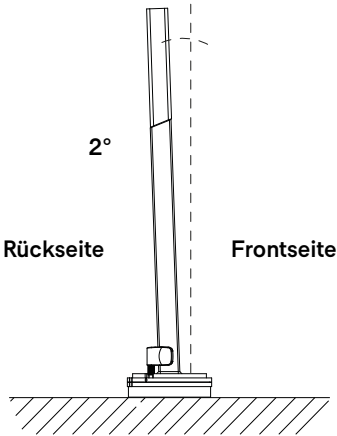
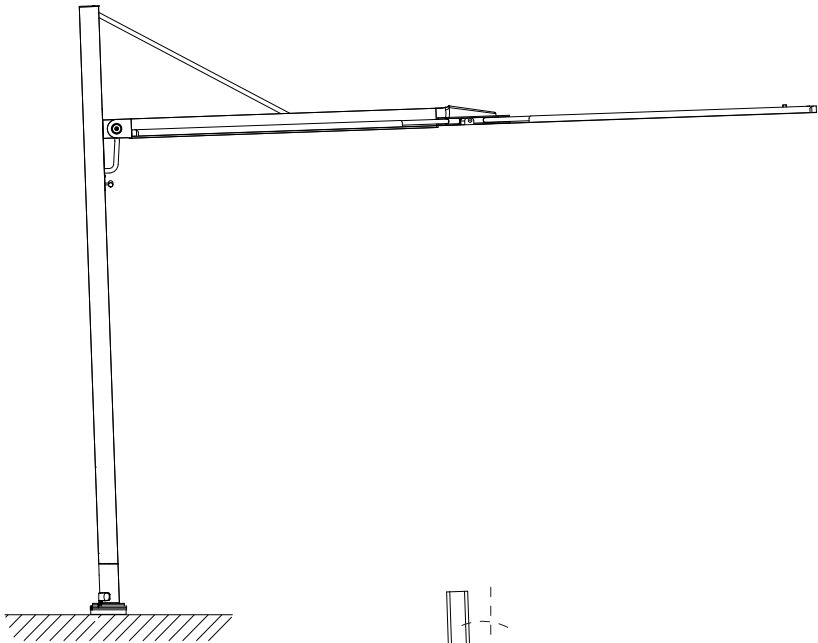

7. Tilted

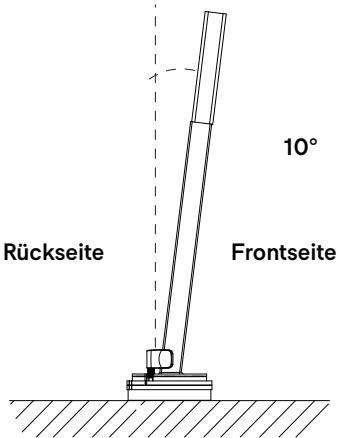
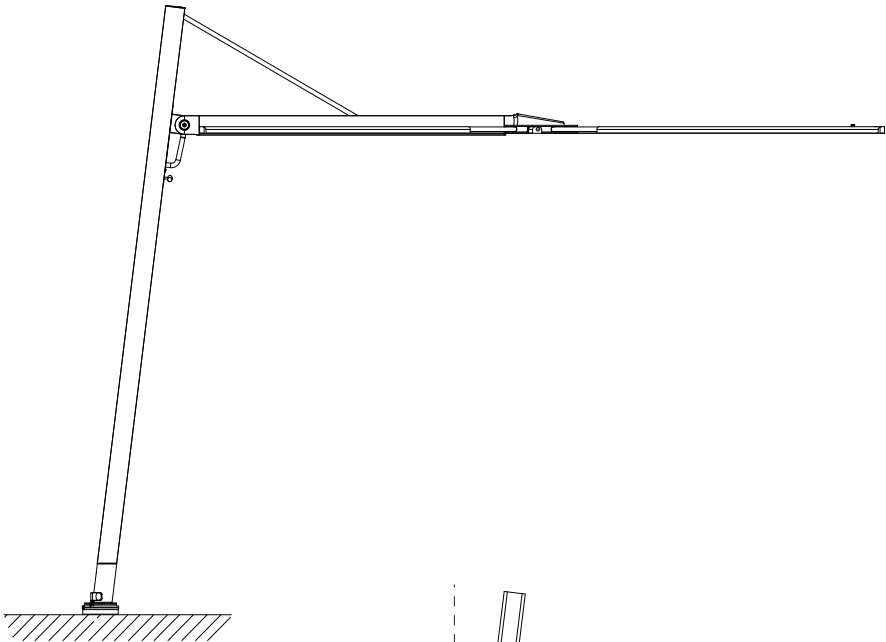

8.

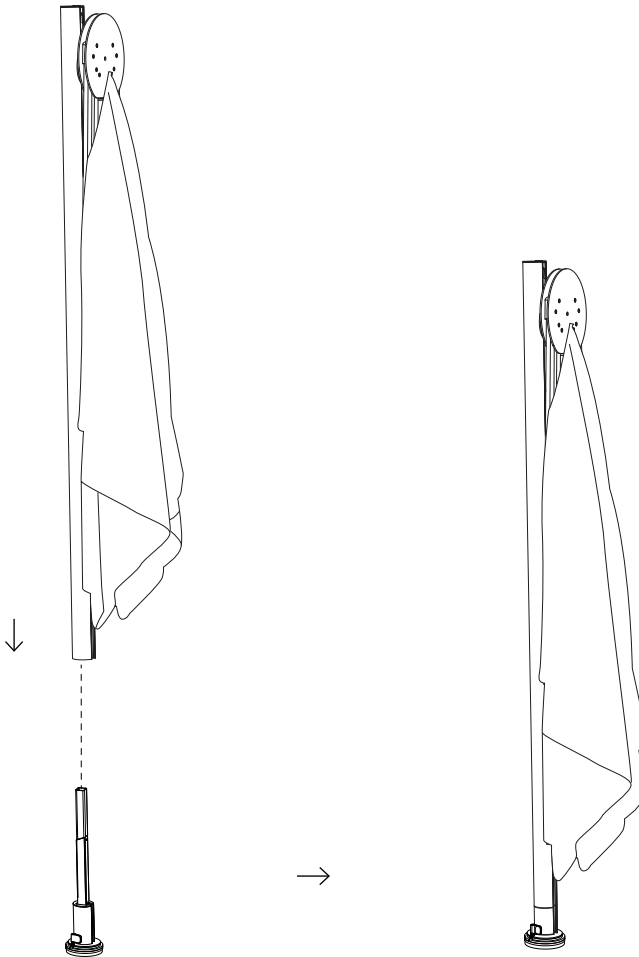

9.

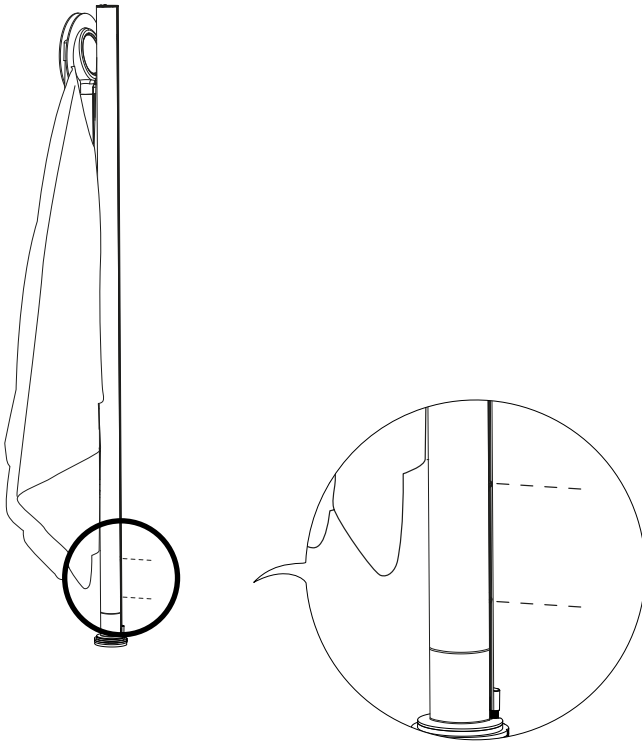

Ziehen Sie die beiden Stellschrauben hinten an der Stange an

Warnung Montageanleitungen Pflege

Warnung [↗]

Montageanleitungen [↗]

Pflege [↗]



Warnung

Allgemeines

- Zum Öffnen der Verpackung keine scharfen Werkzeuge verwenden.
- Wir raten dringend davon ab, Elektrowerkzeuge zu nutzen.
- Stolpergefahr, Vorsicht beim Gehen!
- Nicht graffitibeständig.
- Halten Sie Plastiktüten von Babys und Kindern fern, um Erstickungsgefahr zu vermeiden
- Farben können über die Jahre und von Charge zu Charge variieren.

Produkt

- Lassen Sie den geöffneten Schirm nicht unbeaufsichtigt.
- Ziehen Sie den Sonnenschirm nicht über den Boden, sondern tragen Sie ihn mit mindestens 2 Personen.
- Die Bodenbefestigung des Produkts muss von qualifizierten Personen gemacht werden.
- Für die Bodenbefestigung: verwenden Sie Bolzen oder Schrauben aus einem Fachhandel, die für das Material, aus dem Ihre Terrasse besteht, geeignet sind.
- Bei starkem Wind oder wenn er nicht benutzt wird, schließen Sie den Sonnenschirm und klappen Sie die Verschlüsse nach unten. Stülpen Sie die Schutzhülle über den Sonnenschirm, um zu verhindern, dass er aufweht oder verschmutzt.
- Die Schirmhülle ist zu Ventilationszwecken nicht zu 100 % wasserfest.
- Bei längerer Nicht-Verwendung des Schirms sollte er wie folgt aufbewahrt werden: aufrecht stehend, trocken und in trockener Umgebung.
- Lassen Sie den Schirm nicht geschlossen stehen, wenn er nicht komplett trocken ist. Lassen Sie den Schirm nicht über längere Zeit geschlossen, wenn der Stoff noch feucht oder nass ist.
- Tests in einem Windtunnel haben gezeigt, dass der Schirm Windstärken von bis zu 6 auf der Beaufort-Skala standhält - 49 km/h



- (wenn im Boden verankert). Trotzdem sollte er geschlossen werden, bevor diese Windstärke eintritt (ab einer Windstärke von 4 - 28 km/h)
- Wir empfehlen, den Sonnenschirm in die Windrichtung zu stellen und den Arm in einem Winkel von 5° bis 10° zu halten.

Pulverbeschichtung

- Weiße Pulverbeschichtung erfordert mehr Wartung.
- Verwenden Sie keine scheuernden Reinigungsmittel oder Topfreiniger, da diese die Oberfläche verkratzen.
- Die Farbe kann unter UV-Belastung bis zu einem gewissen Grad verblassen.
- Flammhemmend - NEN-EN13501-1 A2-s1 - Erfüllt die gleichen Kriterien wie Klasse B für die SBI-Prüfung nach EN13823. Darüber hinaus werden diese Produkte bei einem voll entwickelten Feuer nicht wesentlich zur Brandlast und zur Brandverbreitung beitragen.
- Dunkle Farben können bei sonnigem Wetter sehr heiß werden.

Acrylstoff

- Weißer Stoff bedarf mehr Pflege.
- Lösen Schmutz sofort ausschütteln oder abbürsten.
- Verwenden Sie keine aggressiven Waschmittel, da diese den Schutzfilm des Stoffes beschädigen würden.
- Wir raten dringend davon ab, den Schirm mithilfe eines Hochdruckreinigers zu säubern.
- Nicht wasserfest, drinnen lagern!
- UV-Farbechtheit: 7/8 (ISO 105-B02).



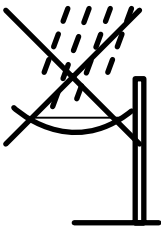
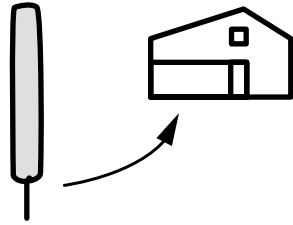
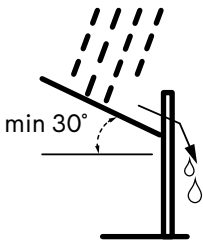



Sehen Sie sich die Zeichnungen an, angefangen mit Seite 7

Ständer mit Rollen (S. 7)

1. Stellen Sie den Ständer auf den Kopf und befestigen Sie die Räder mit vier Schrauben M6x12 und vier Platten an der Unterseite des Ständer.
2. Drehen Sie den Ständer of seinen Rollen.
3. Entfernen Sie die vier Schrauben des Drehsystem, aber werfen Sie diese nicht weg!
4. Befestigen Sie das Drehsystem mit vier M10x25 Schrauben und Platten am Ständer wie auf der Zeichnung gezeigt.
5. Gewichte hinzufügen! Verwenden Sie den Ständer mit Rollen nicht ohne Gewicht! Mindestens 153 kg hinzufügen.
6. Legen Sie eine große Platte auf den Ständer auf.
7. Nehmen Sie die mitgelieferte Sonnenschirmhalterung aus der Stange.
8. Positionieren Sie den Schirmhalterung über dem Drehsystem und Befestigen Sie das mit die Schrauben aus Schritt 3. Vergewissern Sie sich, dass die Aussparung mit dem Drehstift wie in der Zeichnung gezeigt positioniert ist.
9. Legen Sie nun die kleine Abdeckung und den Gummiabstandhalter wie auf dem Bild gezeigt obenauf. Die Aussparung den Gummiabstandhalter sollte sich an der Vorderseite des Schirms befinden.
10. **Straight:** Stellen Sie sicher, dass der Sonnenschirm wie in der Zeichnung gezeigt um 2° nach hinten geneigt ist.



Tilted: Die geneigte Seite der Sonnenschirmhalterung ist die Vorderseite des Schirms.

11. Stellen Sie nun die Sonnenschirmstange auf die Halterung.
12. Ziehen Sie die beiden Stellschrauben hinten an der Stange an.

Dauerhafte Befestigung (S.25)

1. Decken Sie die Unterseite der Stange mit Klebeband ab, um ein Eindringen von Beton zu verhindern.
2. Graben Sie ein Loch, wie in der Zeichnung gezeigt.
3. Platzieren Sie den Anker in der Mitte des Lochs und stellen Sie sicher, dass er senkrecht steht.
4. Füllen Sie das Loch mit Beton.
5. Stellen Sie sicher, dass die Oberseite des Ankers auf eine Höhe mit dem Boden abschließt.
6. Überprüfen Sie, ob der Anker noch senkrecht ist und lassen Sie alles eine Weile ruhen, bis der Beton erstarrt ist.
7. Entfernen Sie die vier Schrauben des Drehsystem, aber werfen Sie diese nicht weg!
8. Befestigen Sie das Drehsystem mit vier M10x25 Schrauben am Anker. Oder legen Sie die Platte auf, wenn sie das Drehsystem nicht verwenden möchten.
9. Nehmen Sie die mitgelieferte Sonnenschirmhalterung aus der Stange.
10. Positionieren Sie den Schirmhalterung über dem Drehsystem und Befestigen Sie das mit die Schrauben aus Schritt 3. Vergewissern Sie sich, dass die Aussparung mit dem Drehstift wie in der Zeichnung gezeigt positioniert ist.
11. Bringen Sie die optionale Stangenverlängerung zusammen mit der kleinen Abdeckung und den Gummiabstandhaltern wie in der Zeichnung gezeigt an.
12. **Straight:** Stellen Sie sicher, dass der Sonnenschirm wie in der Zeichnung gezeigt um 2° nach hinten geneigt ist.

Tilted: Die geneigte Seite der Sonnenschirmhalterung ist die Vorderseite des Schirms.



13. Stellen Sie nun die Sonnenschirmstange auf die Halterung.
14. Ziehen Sie die beiden Stellschrauben hinten an der Stange an.

Abstandshalterplatte für Bodenbefestigung (p36)

1. Markieren Sie die Löcher mit Hilfe der Abstandshalterplatte.
2. Entfernen Sie die vier Schrauben des Drehsystem, aber werfen Sie diese nicht weg!
3. Verwenden Sie je nach Material, aus dem Ihre Terrasse besteht, geeignete Schrauben oder Bolzen aus dem Fachhandel.
4. Nehmen Sie die mitgelieferte Sonnenschirmhalterung aus der Stange.
5. Positionieren Sie den Schirmhalterung über dem Drehsystem und Befestigen Sie das mit die Schrauben aus Schritt 3. Vergewissern Sie sich, dass die Aussparung mit dem Drehstift wie in der Zeichnung gezeigt positioniert ist.
6. Bringen Sie die optionale Stangenverlängerung zusammen mit der kleinen Abdeckung und den Gummiabstandhaltern wie in der Zeichnung gezeigt an.
7. **Straight:** Stellen Sie sicher, dass der Sonnenschirm wie in der Zeichnung gezeigt um 2° nach hinten geneigt ist.
Tilted: Die geneigte Seite der Sonnenschirmhalterung ist die Vorderseite des Schirms.
8. Stellen Sie nun die Sonnenschirmstange auf die Halterung.
9. Ziehen Sie die beiden Stellschrauben hinten an der Stange an.



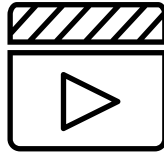

Sehen Sie sich die Wartungsvideos auf unserer Website an:

www.extremis.com/pflege

Pulverbeschichtung

REINIGEN

Regelmäßig

Verwenden Sie den zum 100 % biologisch abbaubaren Extremis-Multireiniger oder einen herkömmlichen Allesreiniger. Keine aggressiven Reiniger verwenden. Am besten eignet sich ein neutrales Reinigungsmittel in Wasser.

SCHÄDEN AUSBESSERN

Bei Beschädigung

Scharfkantige Gegenstände können die Beschichtung beschädigen. Kratzer oder Dellen lassen sich mit unseren Lackstiften ausbessern. Allerdings werden die Stellen nur abgedeckt, nicht entfernt.

Acrylstoff

REINIGEN

Alle 3 Monate

Spülen Sie den Schmutz mit Leitungswasser ab und wischen Sie ihn mit einem weichen Tuch trocken.



VERSCHÜTTETE FLÜSSIGKEITEN

Umgehend

Verschüttete Flüssigkeiten am besten sofort mit saugfähigem Küchenpapier entfernen. Die wasserfeste Beschichtung von den Stoff verhindert, dass Tropfen in den Stoff eindringen.

VOGELKOT

Umgehend

Bürsten Sie lose Verschmutzungen ab. Nehmen Sie dann eine Reinigungslösung aus Wasser und milder Seife und bürsten Sie mit einer weichen Bürste den Dreck aus. Lassen Sie die Reinigungslösung in den Stoff einwirken. Spülen Sie die Seife gründlich aus. Lassen Sie den Schirmstoff an der Luft trocknen.





Unser Hauptsitz:
Couthoflaan 20b
B-8972, Poperinge
info@extremis.com
+ 32 57 346020

extremis.com

Connect with us



Alle Rechte vorbehalten. Sofern nicht anders angegeben, sind alle in dieser Publikation enthaltenen Entwürfe und Fotos urheberrechtlich geschützt und Eigentum von Extremis. Kein Teil dieser Publikation darf ohne vorherige schriftliche Zustimmung von Extremis kopiert oder verbreitet werden. Die Namen der Autoren von Fotos, an denen wir keine Rechte besitzen, werden hier genannt. Wir haben uns bemüht, eine vollständige Liste der Namen zu erstellen. Im Falle eines mutmaßlichen Verstoßes wenden Sie sich bitte an die Redaktion. © Extremis

LAB162-2