

Walrus

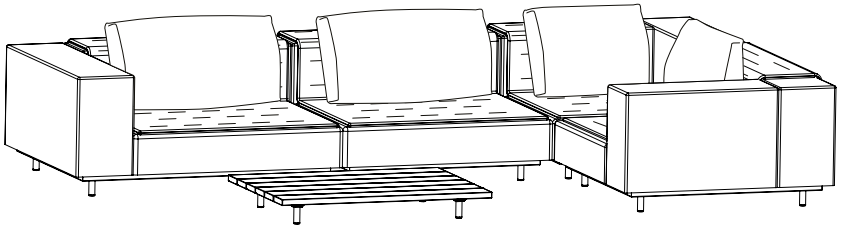

extremis®



**BELANGRIJK! LEES DIT DOCUMENT
AANDACHTIG EN BEWAAR HET VOOR
TOEKOMSTIGE RAADPLEGING!**

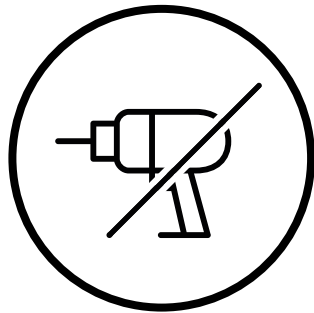
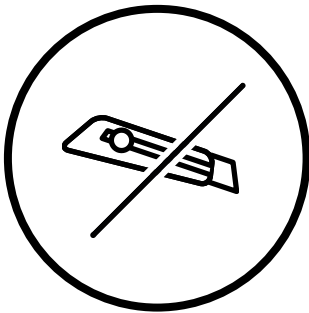

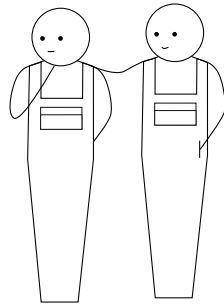
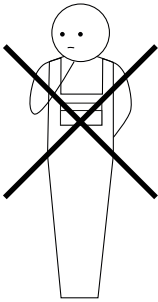
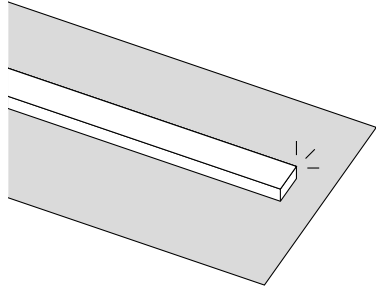

Inhoudstafel ^{1/5}

Montageset [↗]

Verschillende framegroottes [↗]

Montage Club chair 110 [↗]

Montage Club chair 80 [↗]

Dit is een interactieve PDF

Je kunt gemakkelijk doorheen de handleiding navigeren; op die manier kan je gemakkelijk van de ene pagina naar de andere gaan.

Inhoudstafel ^{2/5}

Montage Hoekzit 110 ↗

Montage Hoekzit 80 ↗

Montage tussenzit 110 ↗

Montage tussenzit 80 ↗

Dit is een interactieve PDF

Je kunt gemakkelijk doorheen de handleiding navigeren; op die manier kan je gemakkelijk van de ene pagina naar de andere gaan.

Inhoudstafel ^{3/5}

**Montage module
met zijtafel 110 [↗]**

**Montage module
met zijtafel 80 [↗]**

**Montage Hoekzit
met zijtafel 110 [↗]**

**Montage Hoekzit
met zijtafel 80 [↗]**

Dit is een interactieve PDF

Je kunt gemakkelijk doorheen de handleiding navigeren; op die manier kan je gemakkelijk van de ene pagina naar de andere gaan.

Inhoudstafel ^{4/5}

**Montage module
met 2 zijtafels 110 [↗]**

**Montage module
met 2 zijtafels 80 [↗]**

**Montage dekentje &
comfortkussen [↗]**

Montage poef [↗]

Dit is een interactieve PDF

Je kunt gemakkelijk doorheen de handleiding navigeren; op die manier kan je gemakkelijk van de ene pagina naar de andere gaan.

Inhoudstafel ^{5/5}

Montage koppelstuk [↗]

Montage salontafels [↗]

Montage koppeltafel [↗]

**Waarschuwingen - Tekst instructies -
Onderhoud [↗]**

Dit is een interactieve PDF

Je kunt gemakkelijk doorheen de handleiding navigeren; op die manier kan je gemakkelijk van de ene pagina naar de andere gaan.

Montageset

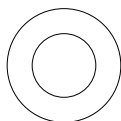

3 x M8

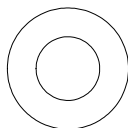

3 x M8

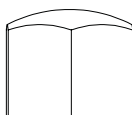

3 x M8

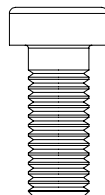

3 x M8x20

Montageset **WAL155** om een **rug- of armkussen** aan het frame te bevestigen

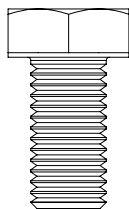

4 x M10x20

Montageset **WAL157** om de **poten** aan het frame te bevestigen

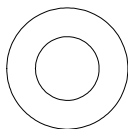

4 x M8

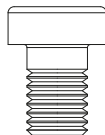

4 x M8x12

Montageset **WAL181** om een **zijtafel** aan het frame te bevestigen



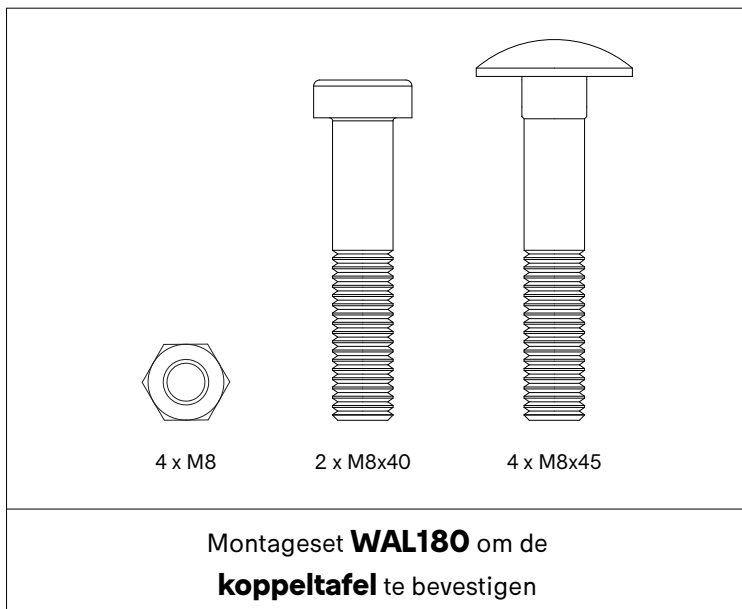
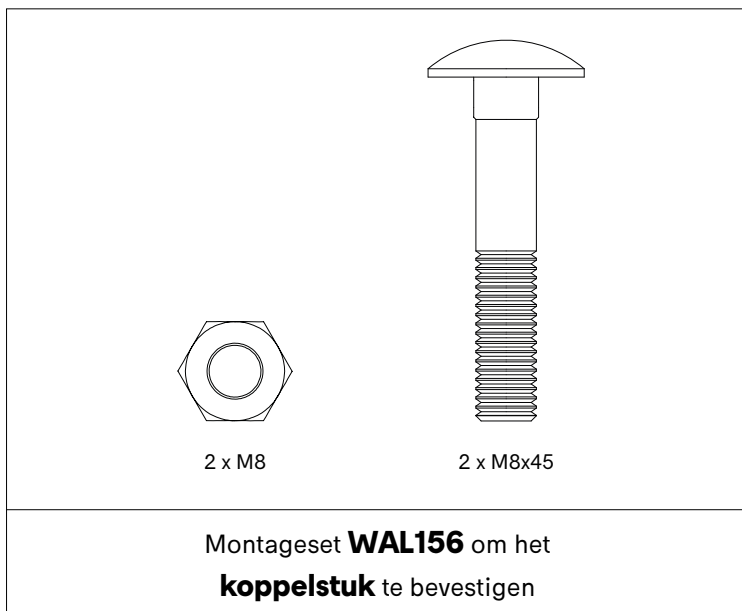

Verschillende framegroottes

Club chair 110

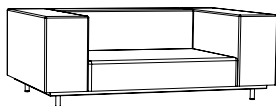

Module met 2 zijtafels 110

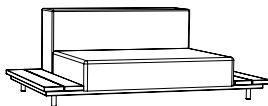

Hoekzit met zijtafel 110

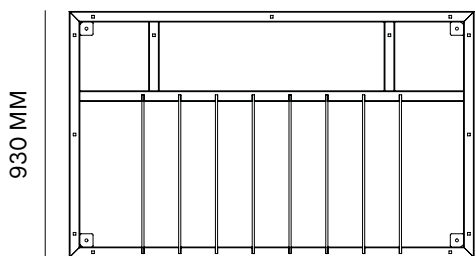
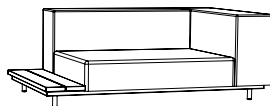

1530 MM

Hoekzit 110

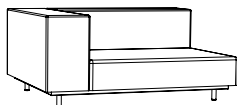

Club chair 80

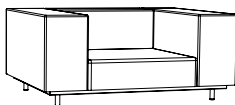

Module met 2 zijtafels 80

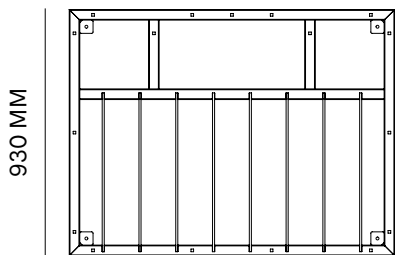
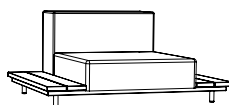

1230 MM

Module met zijtafel 110

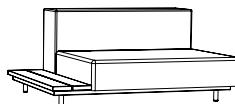

Hoekzit met zijtafel 80

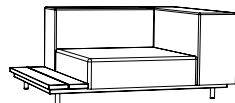

Tussenzit 110

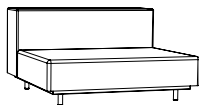

Hoekzit 80

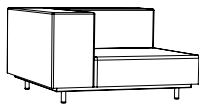

Module met zijtafel 80

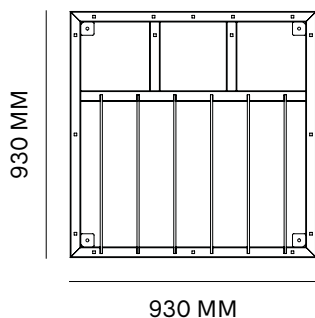
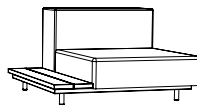

Poef



Tussenzit 80

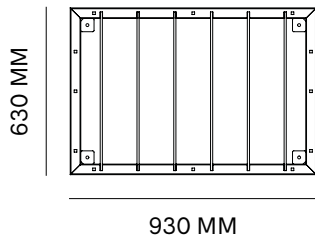
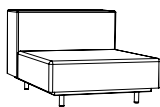

Club chair 110 cm breed zitgedeelte

1.

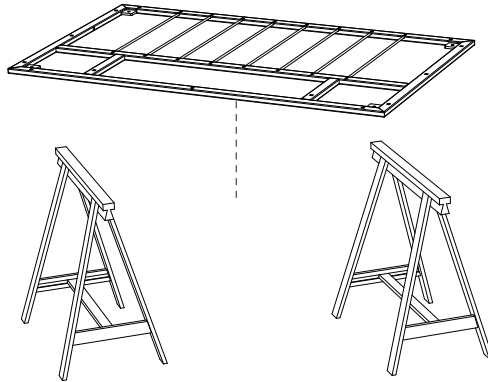

N° 17



N° 5



30'



Leg het frame op twee schragen

2.

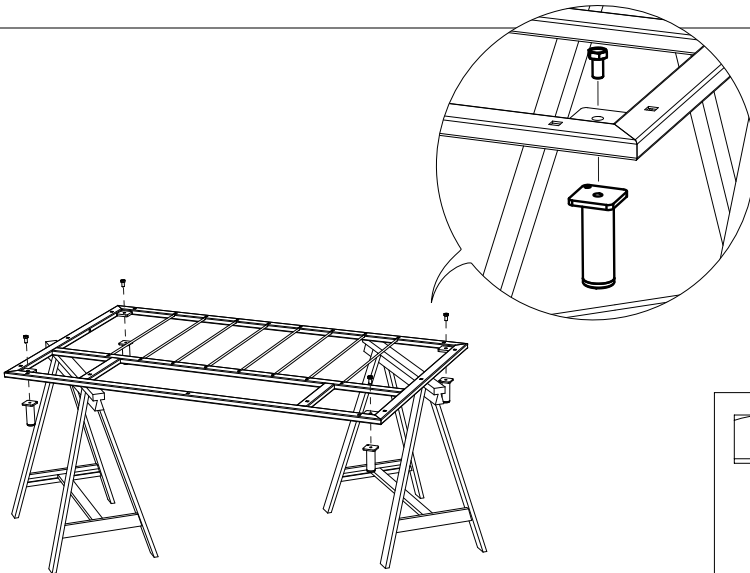

Draai alle bouten vast!

WAL157

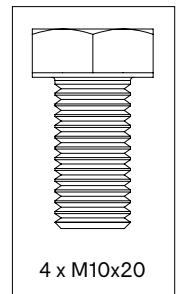

4 x M10x20

3.

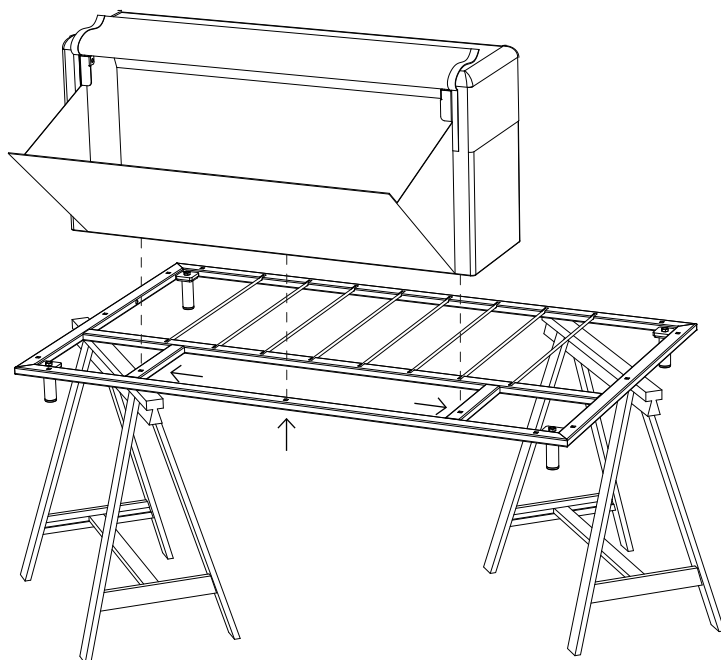

Houd de rugleuning in het midden van de achterkant van het frame (de kant zonder staven)

4.

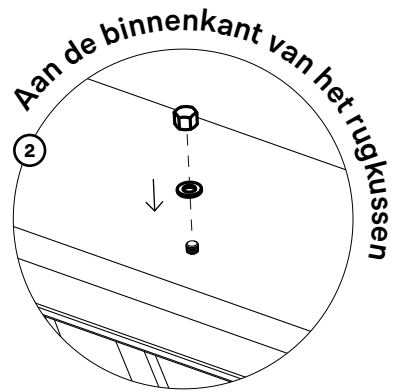
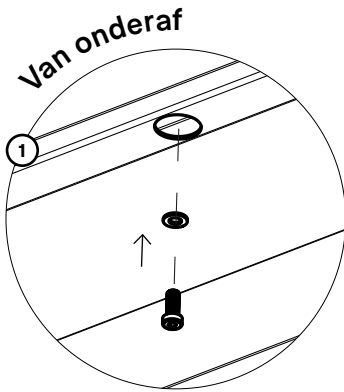
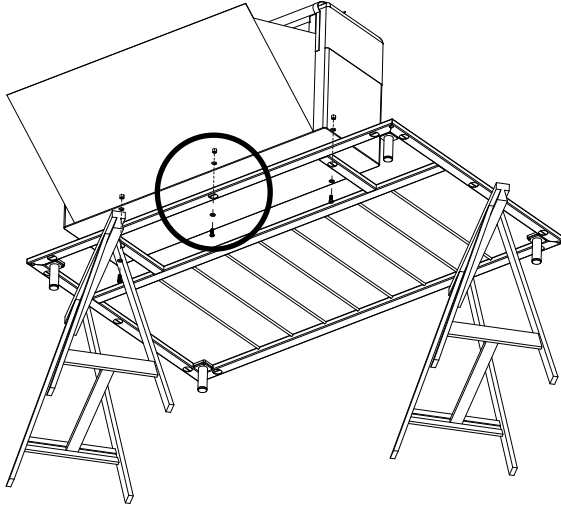

WAL155

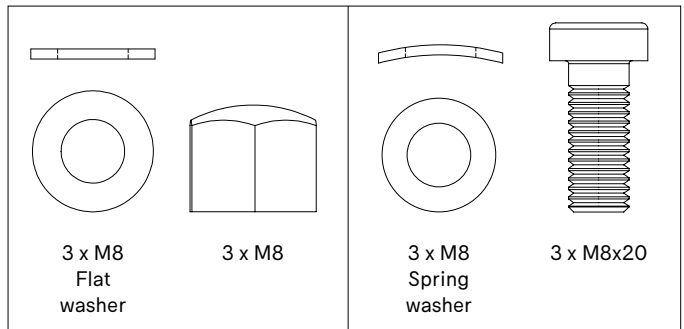

**Draai de bouten
vast!**

5.

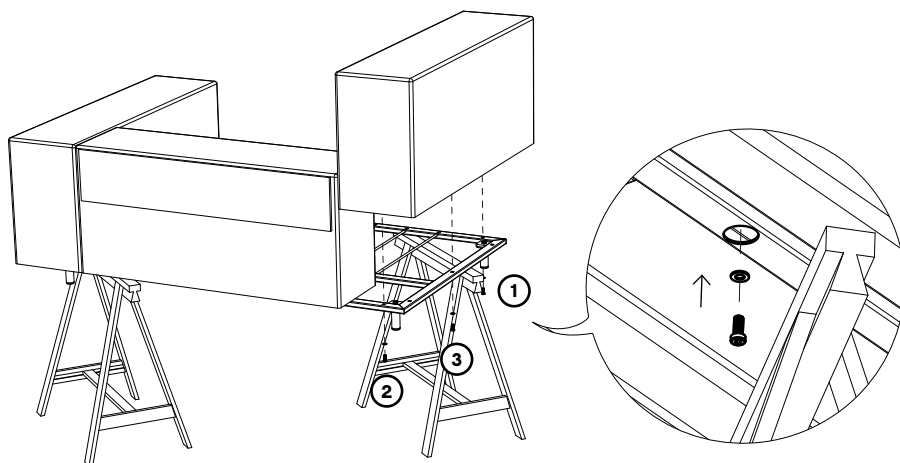

Monteer beide arMLEUNINGEN aan het frame

Tip: steek eerst de bout aan de voorkant in de juiste positie, daarna die aan de achterkant en tot slot de middelste bout.

Draai de bouten vast!

WAL155

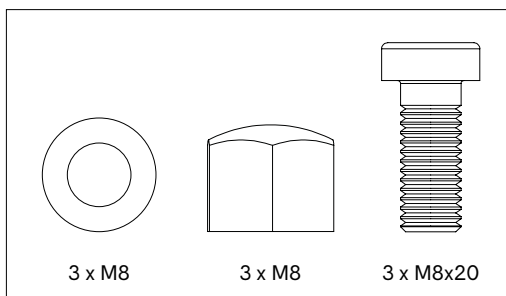

6.

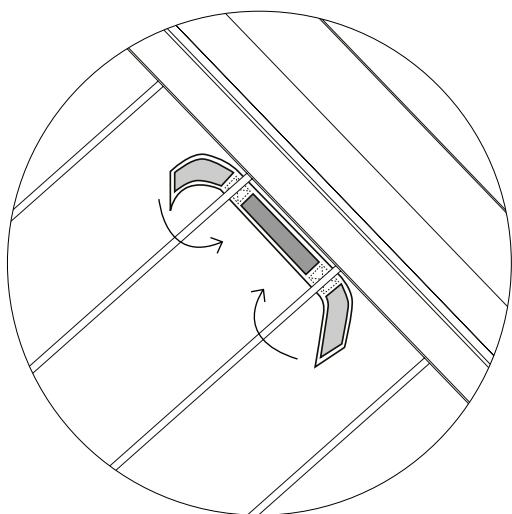
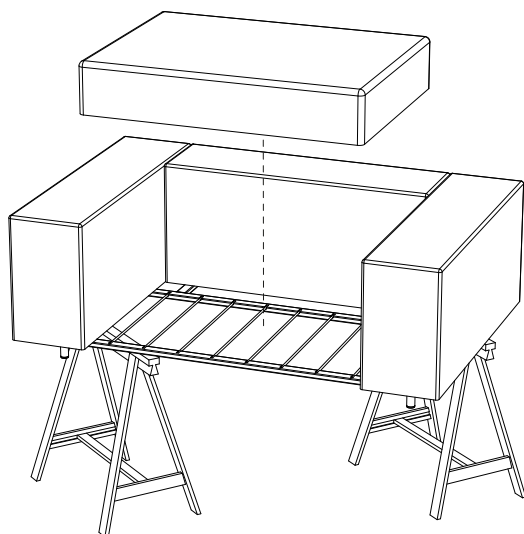

**Maak het zitkussen vast aan het frame door de
Velcrobanden rond de staven te sluiten**

Verwijder de schragen

Club chair 80 cm breed zitgedeelte

1.

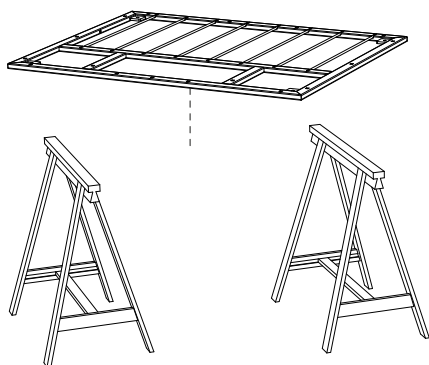

N° 17



N° 5



30'



Leg het frame op twee schragen

2.

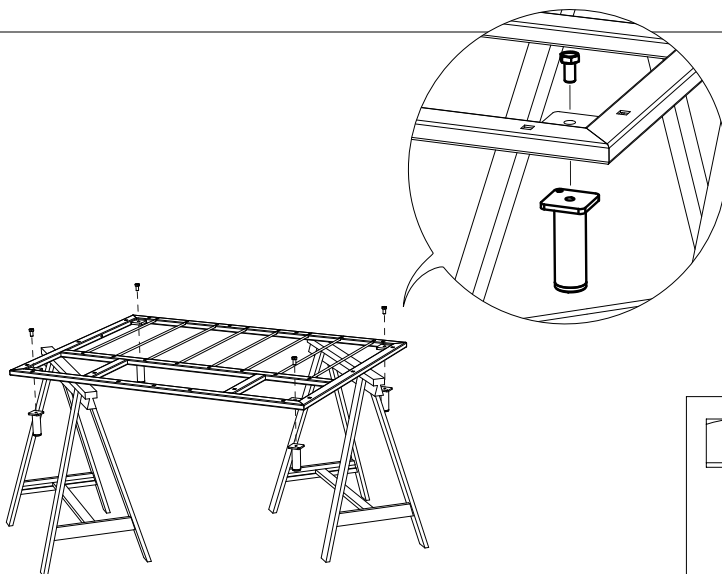

Draai alle bouten vast!

WAL157

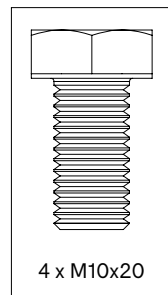

4 x M10x20



3.

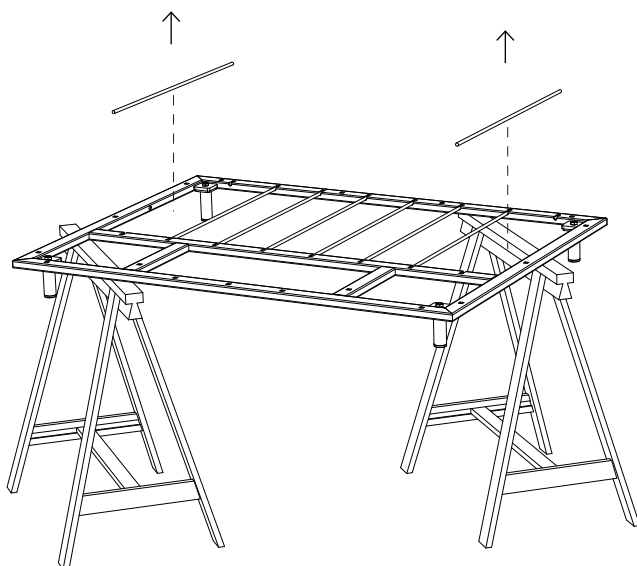

Verwijder de glasvezelstokjes aan beide kanten

4.

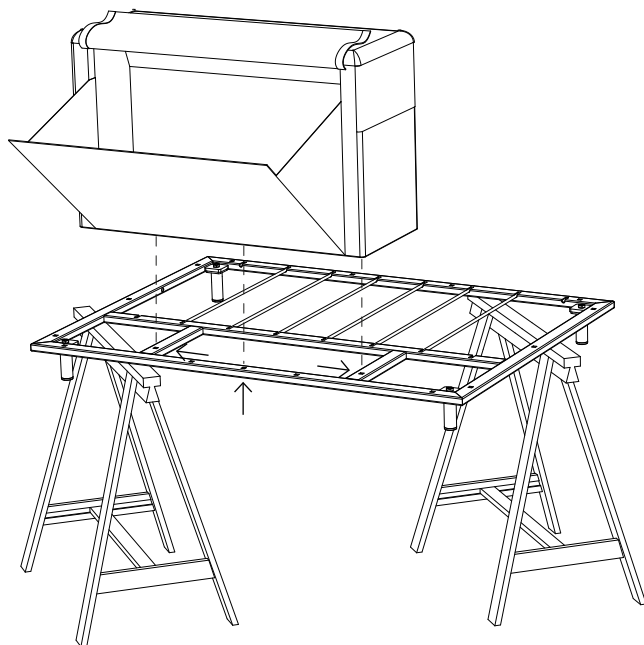

Houd de rugleuning in het midden van de achterkant van het frame (de kant zonder staven)

5.

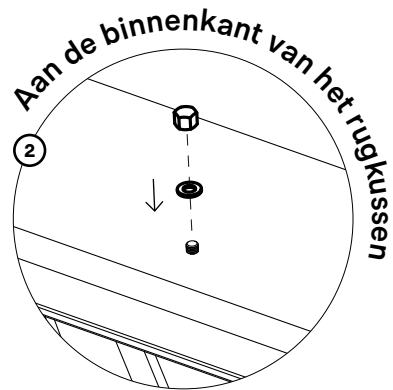
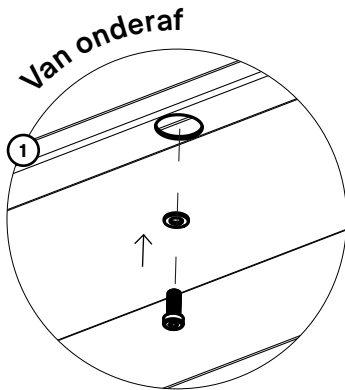
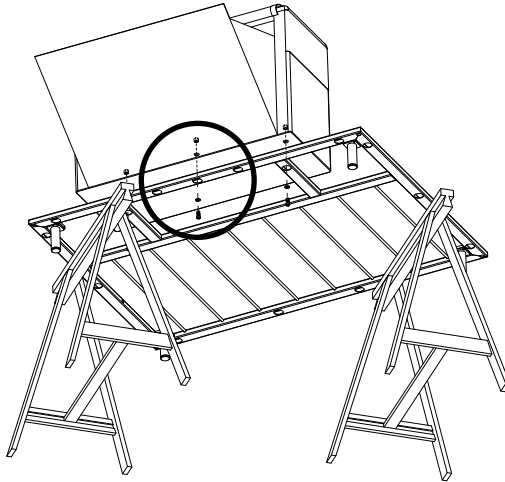

WAL155

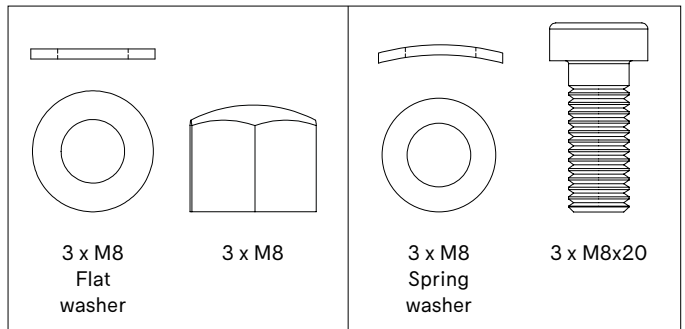

**Draai de bouten
vast!**

6.

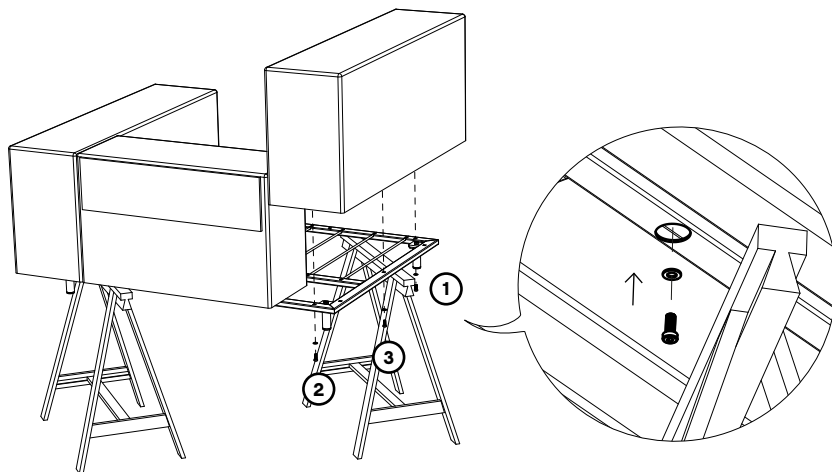

Monteer beide armleuningen aan het frame

Tip: steek eerst de bout aan de voorkant in de juiste positie, daarna die aan de achterkant en tot slot de middelste bout.

Draai de bouten vast!

WAL155

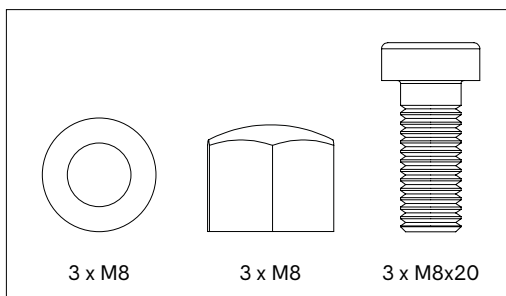

7.

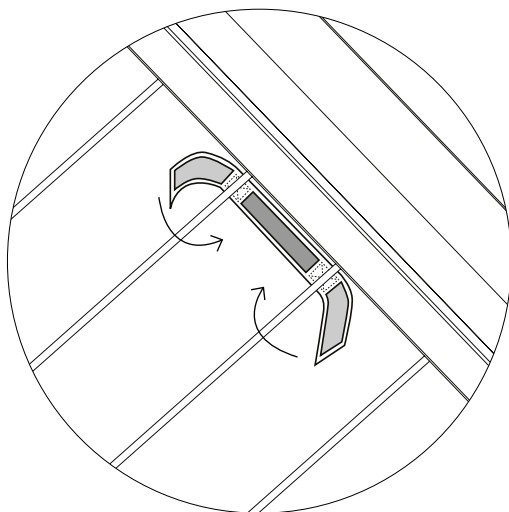
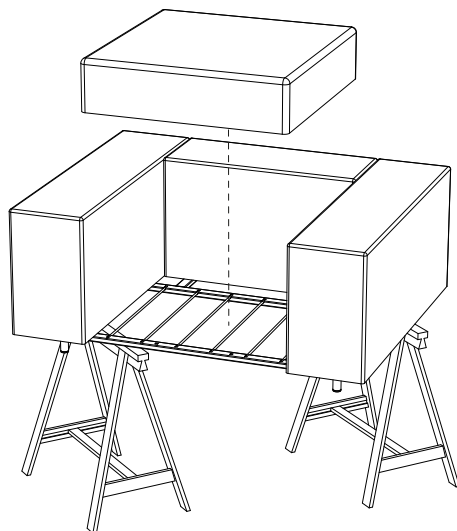

**Maak het zitkussen vast aan het frame door de
Velcrobanden rond de staven te sluiten**

Verwijder de schragen

Hoekzit 110 cm breed zitgedeelte

1.

N° 17



N° 5



25'

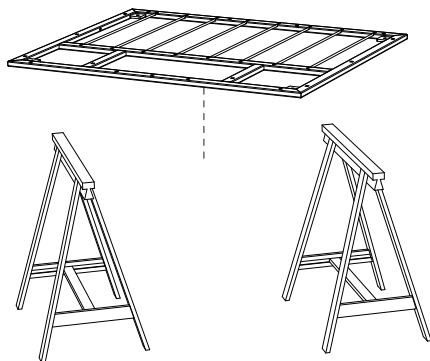

Leg het frame op twee schragen

2.

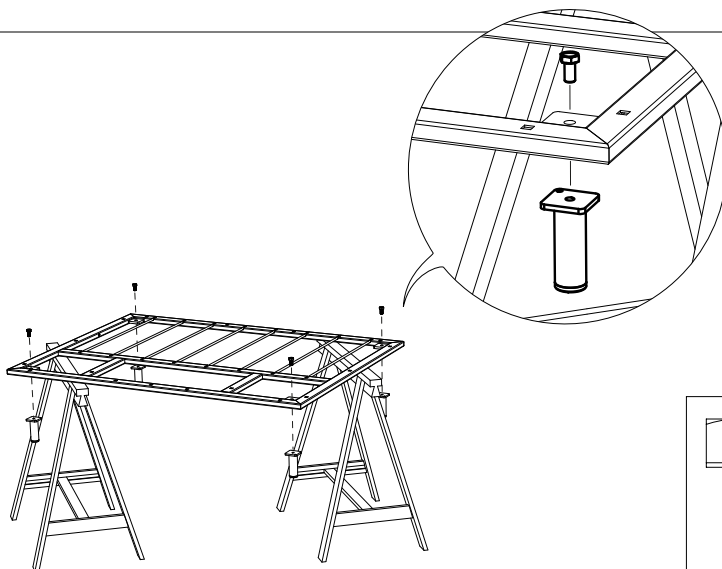

Draai alle bouten vast!

WAL157

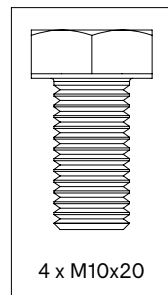

4 x M10x20



3.

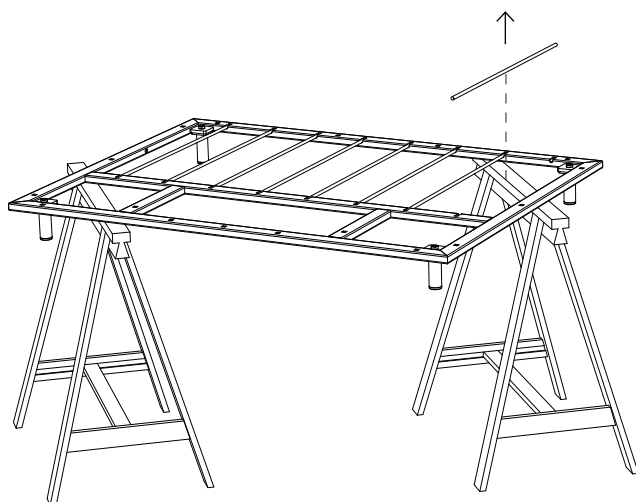

Verwijder het glasvezelstokje aan de kant waar je de arMLEuning wilt plaatsen (links of rechts)

4.

Kies of je een linker- of rechterhoekzit wenst

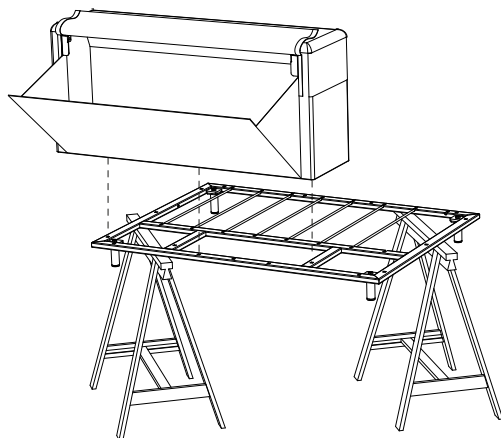
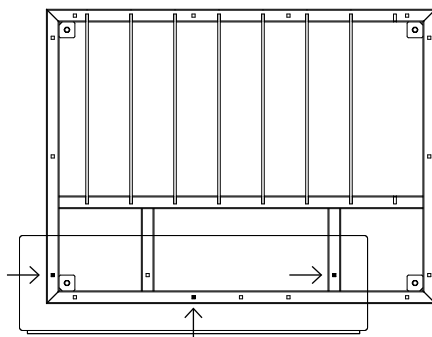
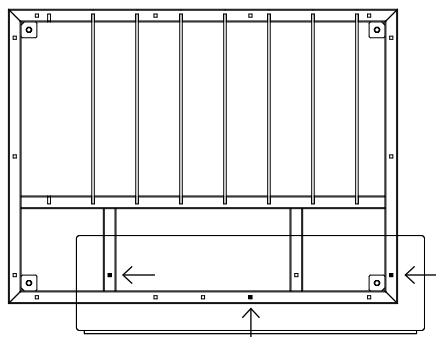
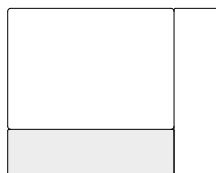
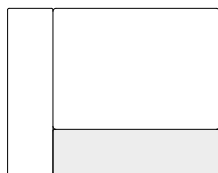

Plaats de rugleuning aan de achterkant van het frame (de kant zonder staven)

5.

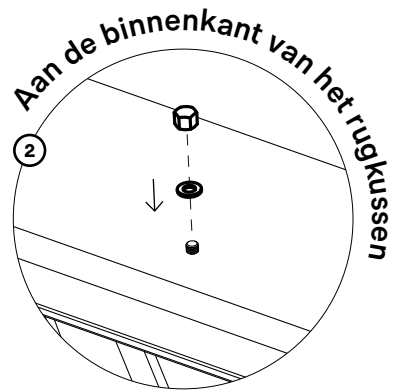
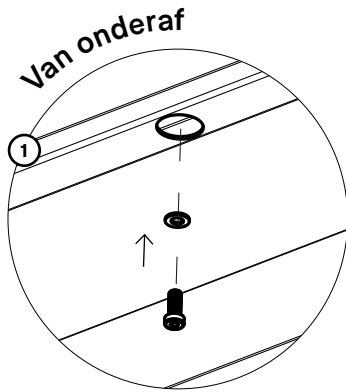
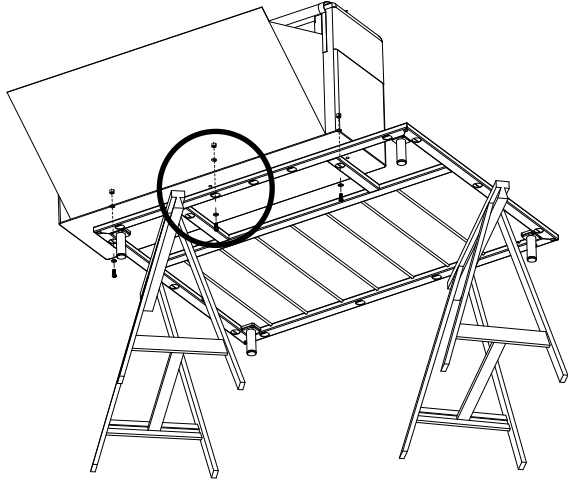

WAL155

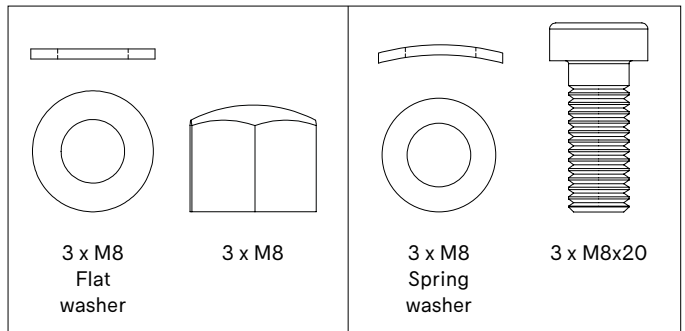

**Draai de bouten
vast!**

6.

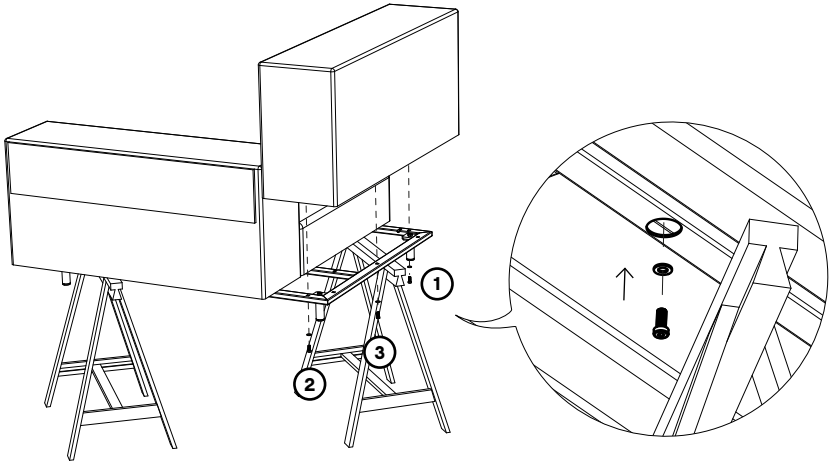

Tip: steek eerst de bout aan de voorkant in de juiste positie, daarna die aan de achterkant en tot slot de middelste bout.

Draai de bouten vast!

WAL155

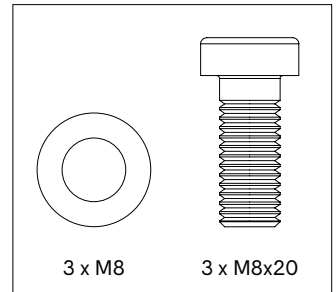

7.

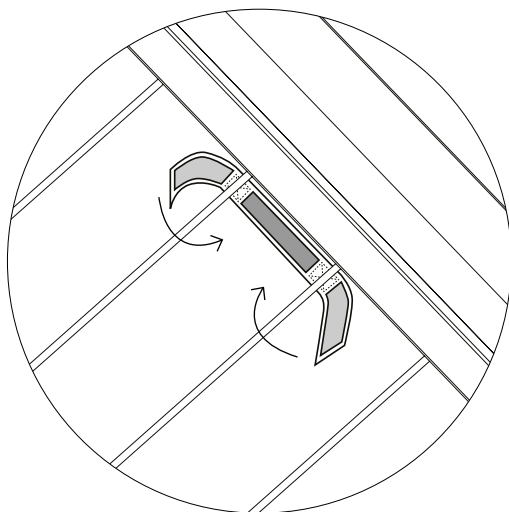
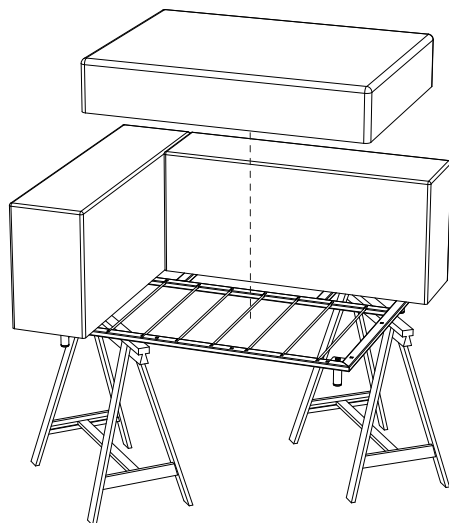

**Maak het zitkussen vast aan het frame door de
Velcrobanden rond de staven te sluiten**

Verwijder de schragen

Hoekzit 80 cm breed zitgedeelte

1.

N° 17



N° 5



25'

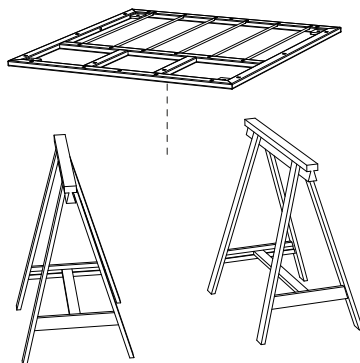

Leg het frame op twee schragen

2.

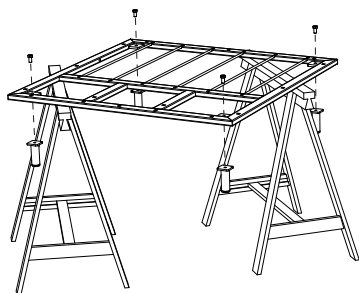
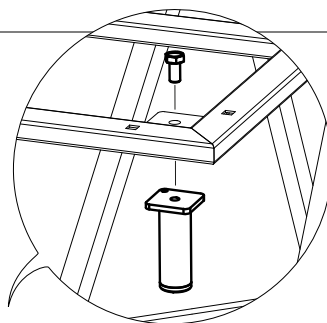

Draai alle bouten vast!

WAL157

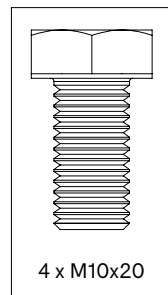

3.

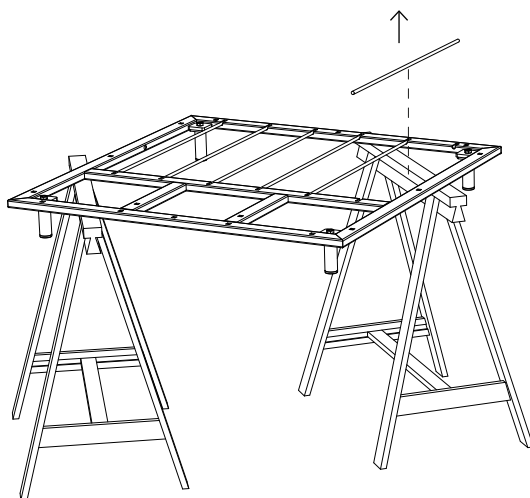

Verwijder het glasvezelstokje aan de kant waar je de arMLEuning wilt plaatsen (links of rechts)

4.

Kies of je een linker- of rechterhoekzit wenst

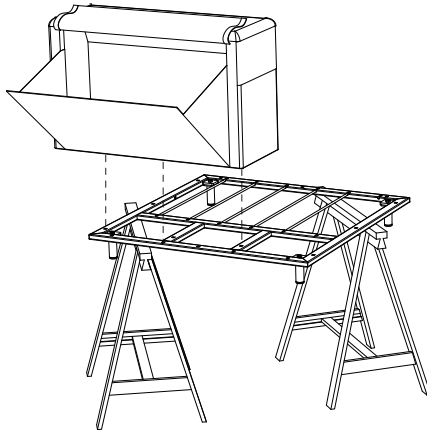
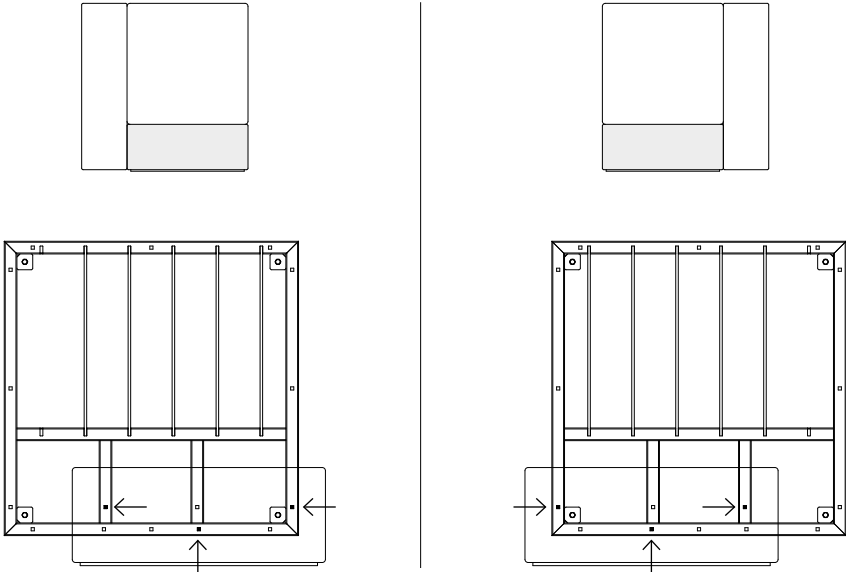

Plaats de rugleuning aan de achterkant van het frame (de kant zonder staven)

5.

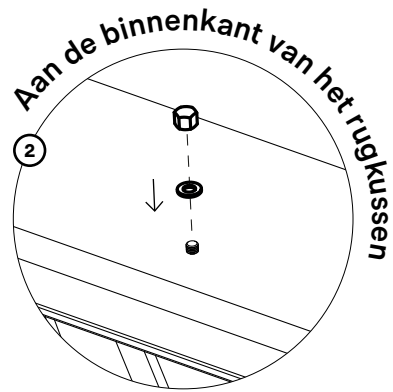
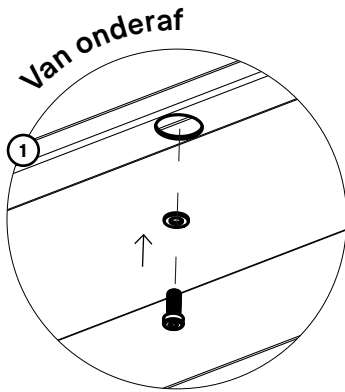
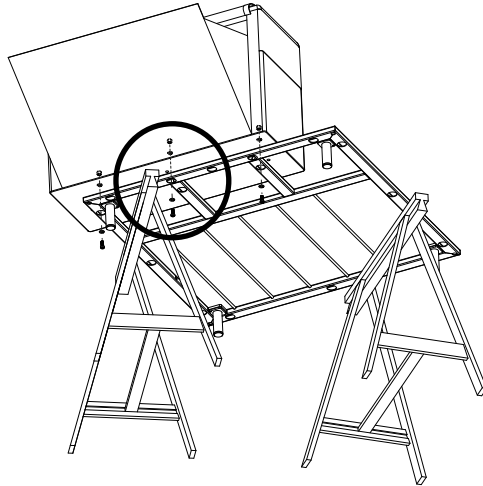

WAL155

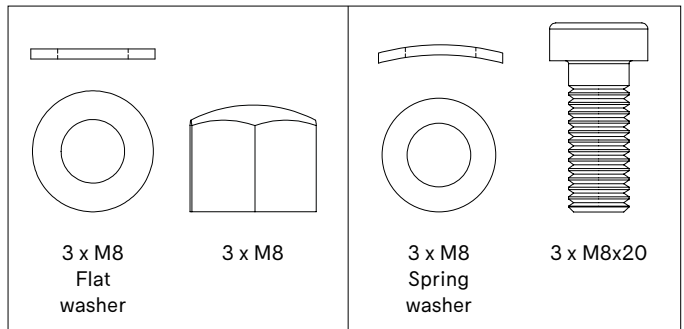

**Draai de bouten
vast!**

6.

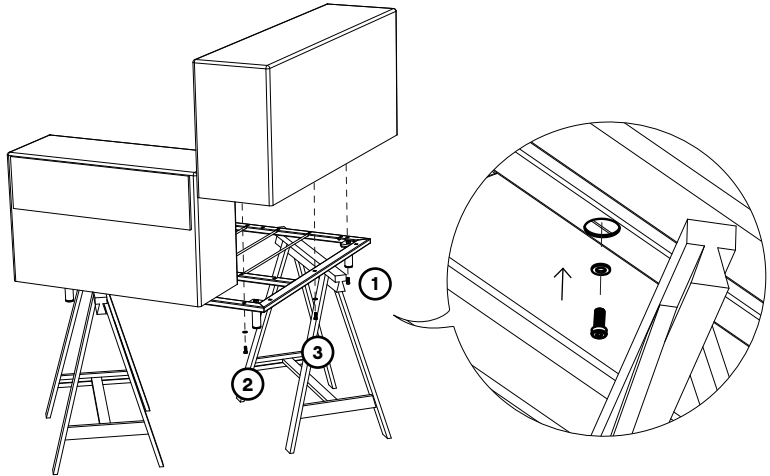

Tip: steek eerst de bout aan de voorkant in de juiste positie, daarna die aan de achterkant en tot slot de middelste bout.

Draai de bouten vast!

WAL155

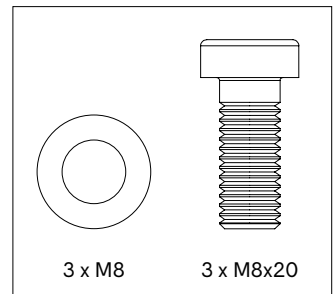

3 x M8

3 x M8x20

7.

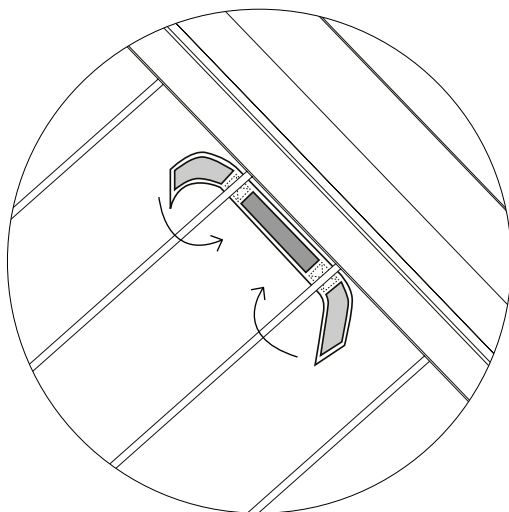
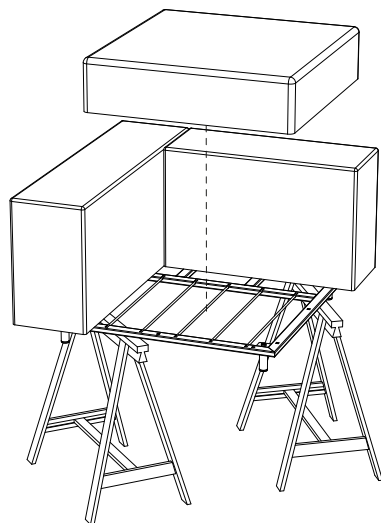

**Maak het zitkussen vast aan het frame door de
Velcrobanden rond de staven te sluiten**

Verwijder de schragen

Tussenzit 110 cm breed zitgedeelte

1.

N° 17



N° 5



20'

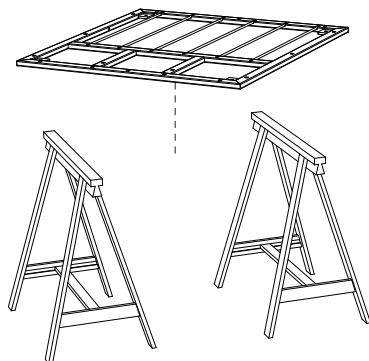

Leg het frame op twee schragen

2.

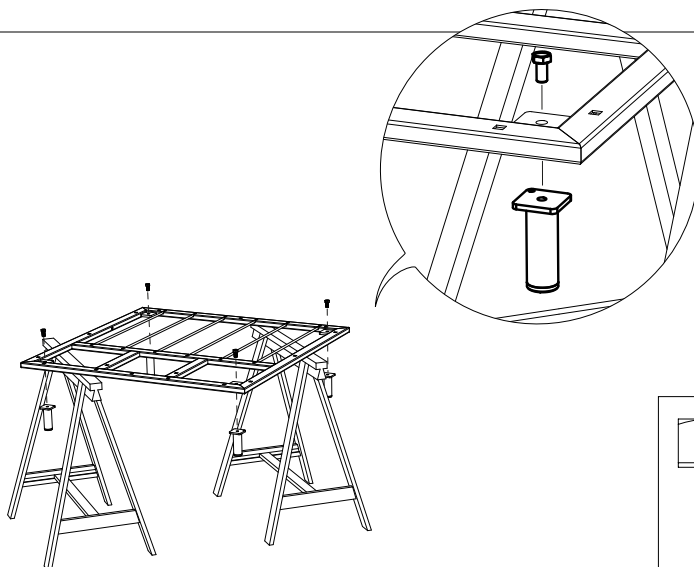

Draai alle bouten vast!

WAL157

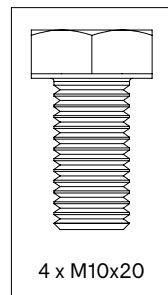

4 x M10x20



3.

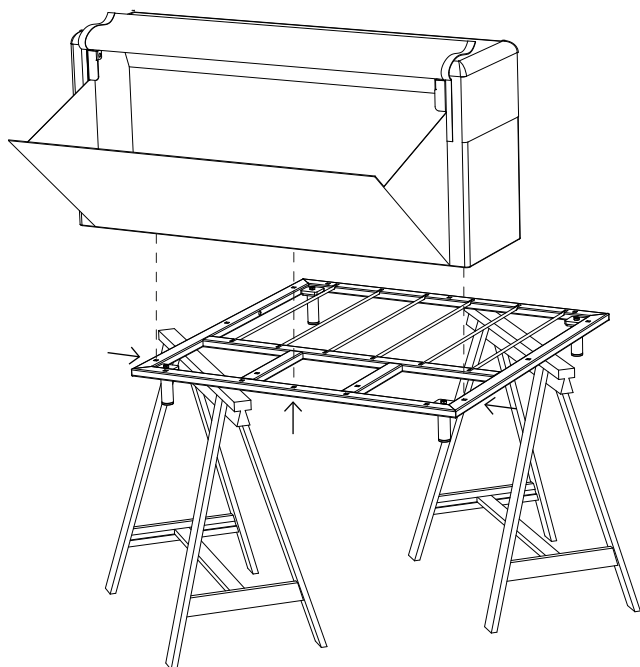

Houd de rugleuning in het midden van de achterkant van het frame (de kant zonder staven)

4.

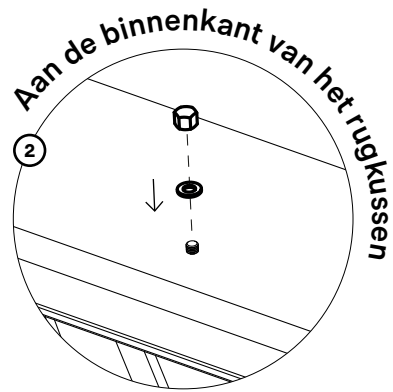
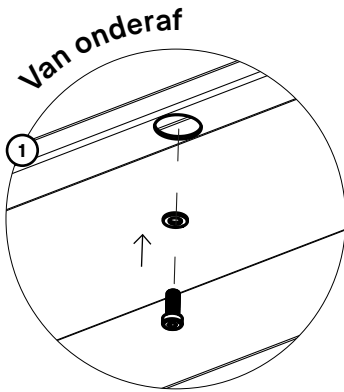
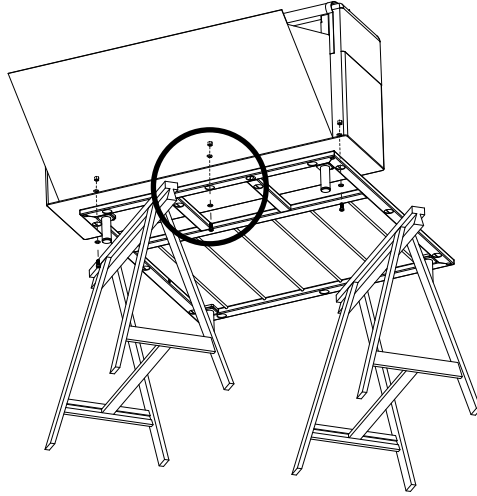

WAL155

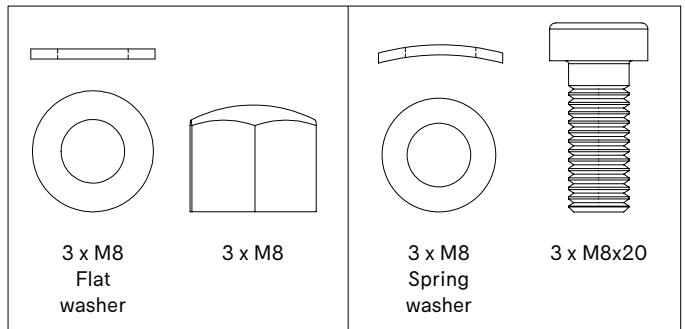

**Draai de bouten
vast!**

5.

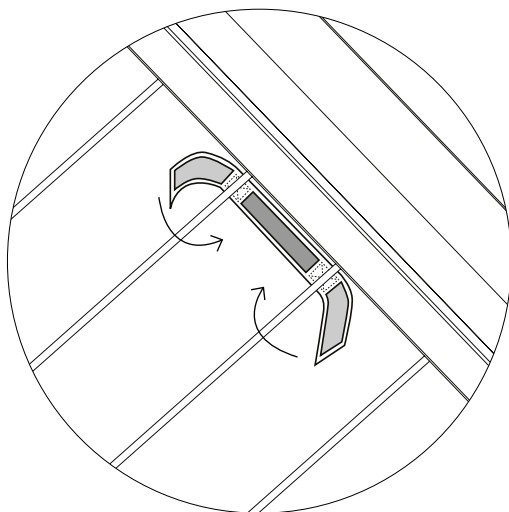
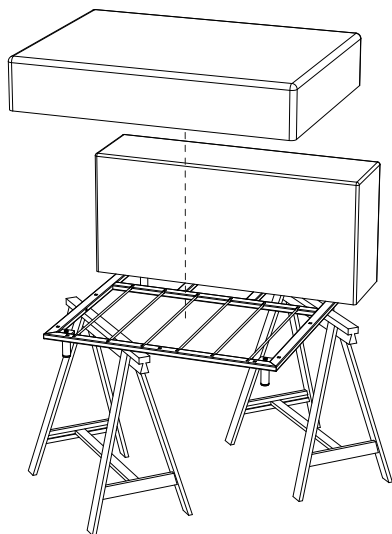

**Maak het zitkussen vast aan het frame door de
Velcrobanden rond de staven te sluiten**

Verwijder de schragen

Tussenzit 80 cm breed zitgedeelte

1.

N° 17



N° 5



20'

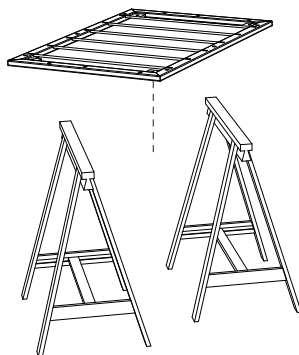

Leg het frame op twee schragen

2.

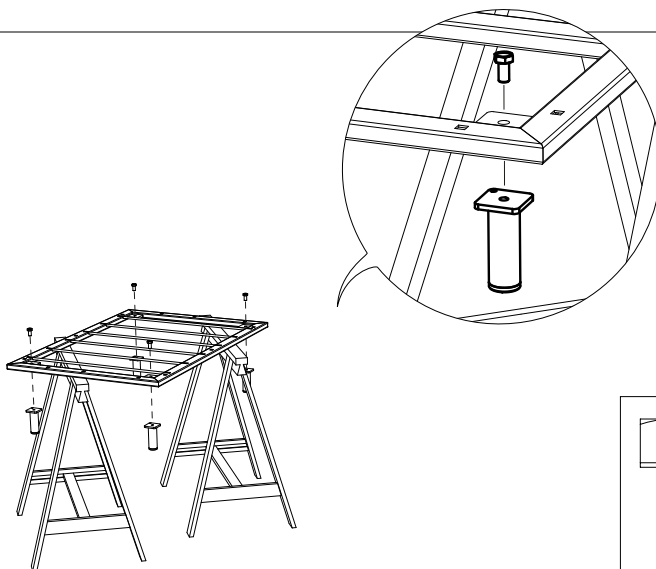

Draai alle bouten vast!

WAL157

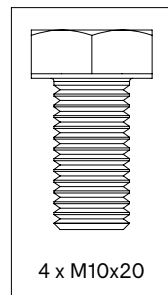

4 x M10x20



3.

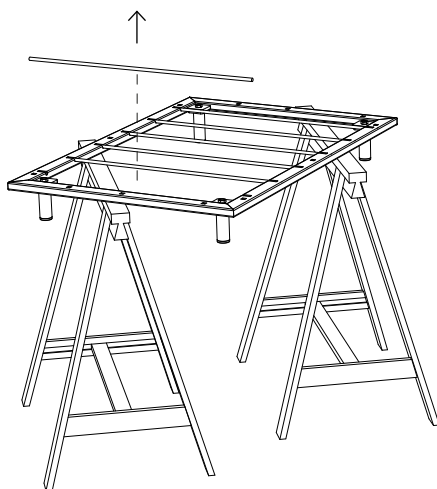

Verwijder het glasvezelstokje aan één kant van het frame

4.

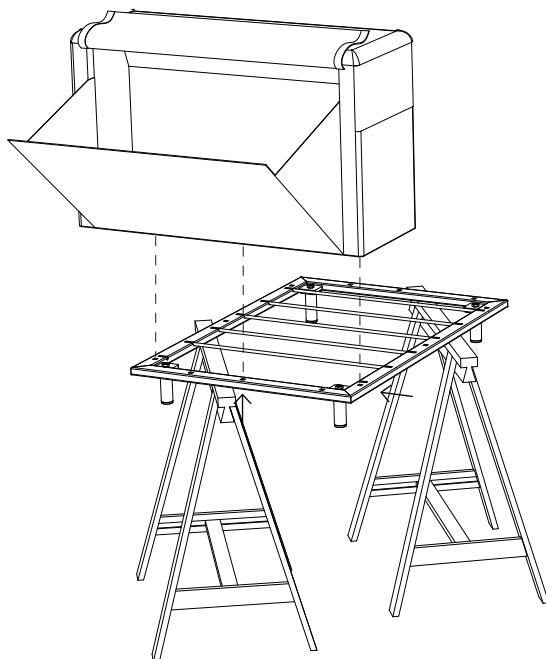

Houd de rugleuning in het midden van de achterkant van het frame (de kant zonder staven)

5.

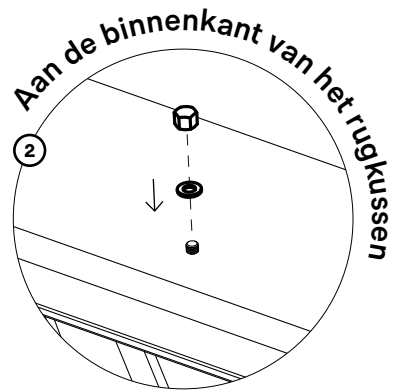
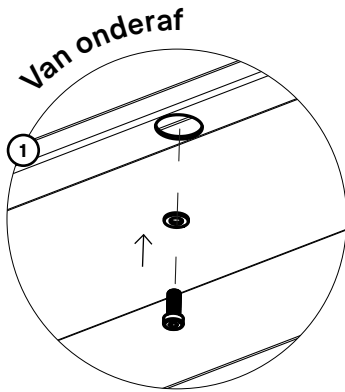
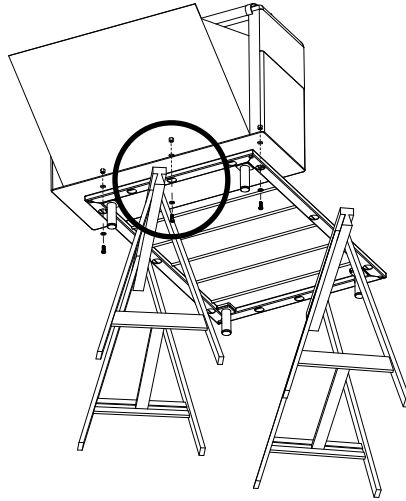

WAL155

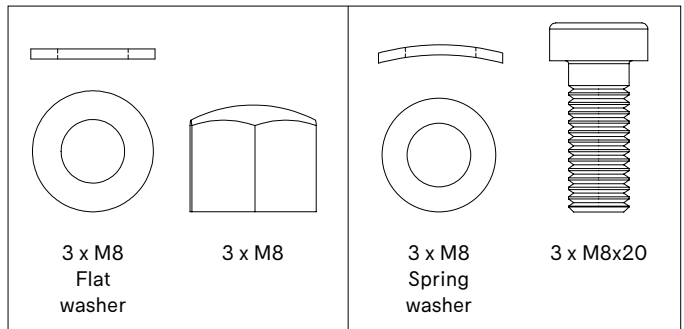

**Draai de bouten
vast!**

6.

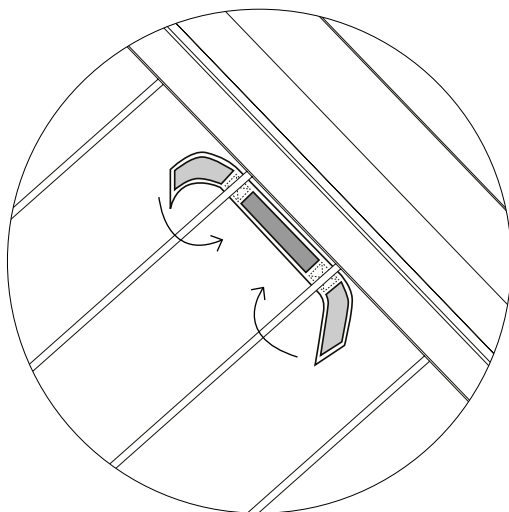
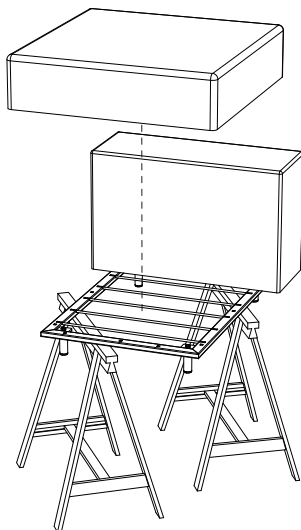

**Maak het zitkussen vast aan het frame door de
Velcrobanden rond de staven te sluiten**

Verwijder de schragen

Module met zijtafel 110

1.

N° 17



N° 5



25'

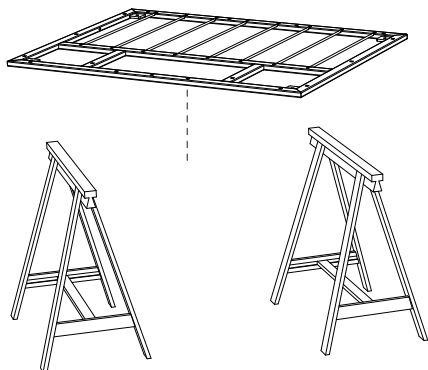

Leg het frame op twee schragen

2.

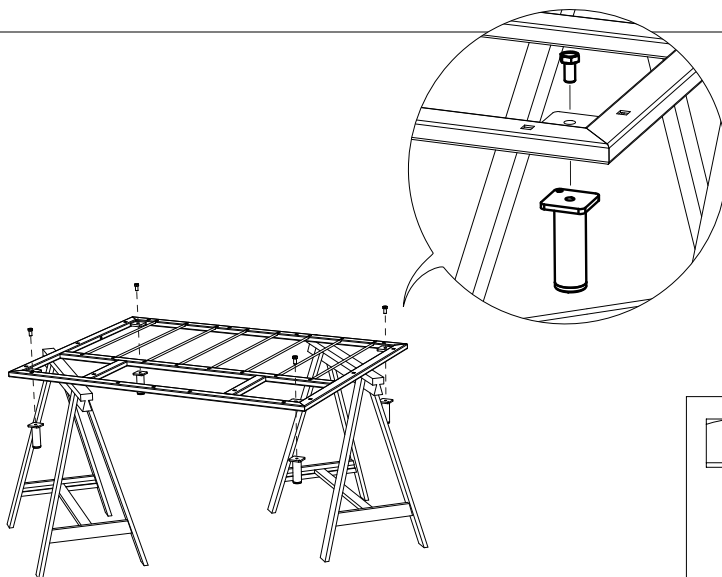

Draai alle bouten vast!

WAL157

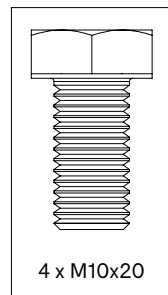

4 x M10x20



3.

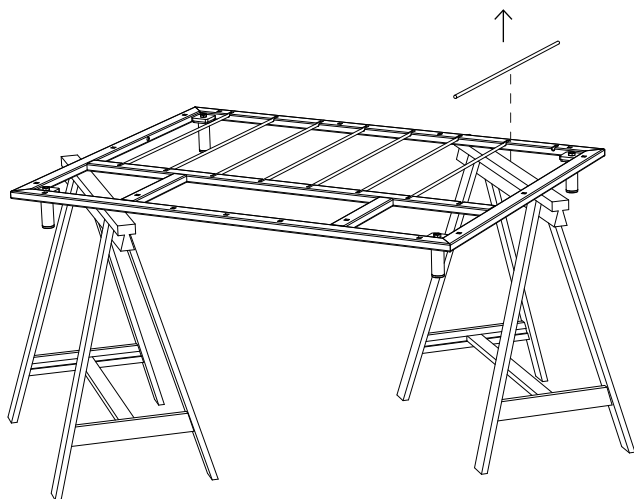

Verwijder het glasvezelstokje aan de kant waar je de zijtafel wilt plaatsen (links of rechts)

4.

Kies of je de zijtafel aan de linker- of de rechterkant wenst

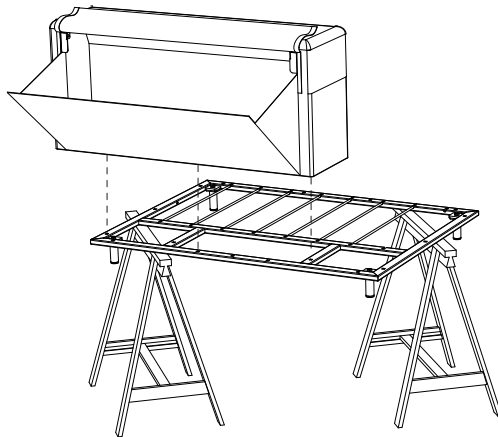
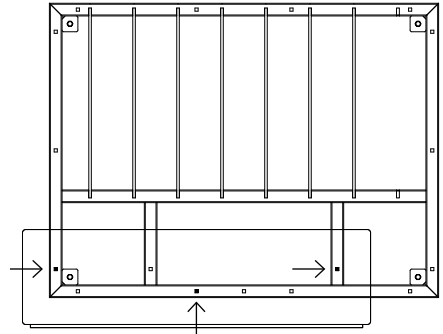
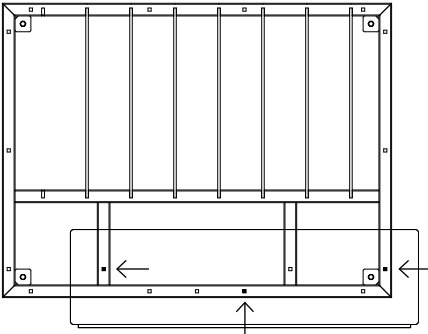
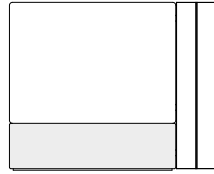

Plaats de rugleuning aan de achterkant van het frame (de kant zonder staven)

5.

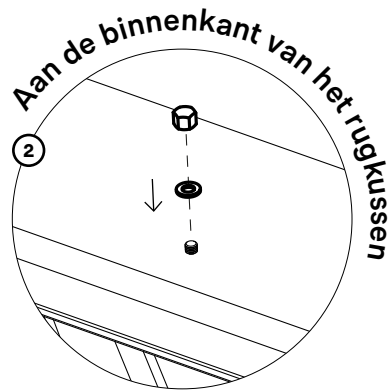
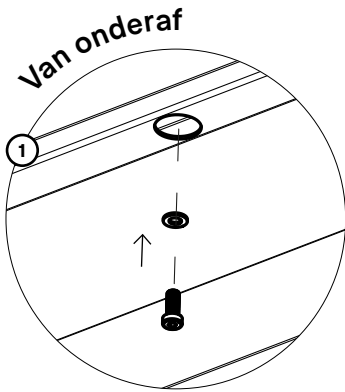
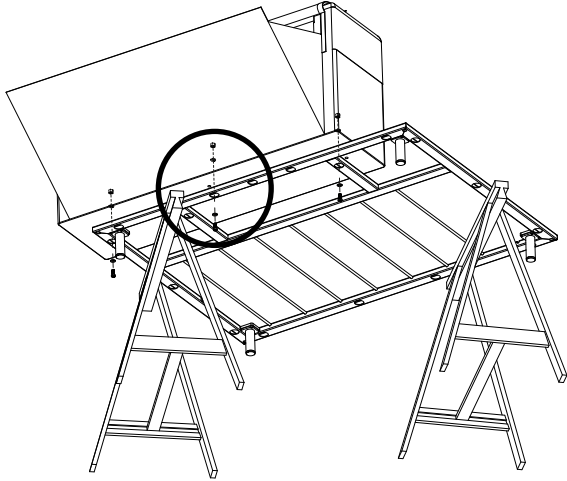

WAL155

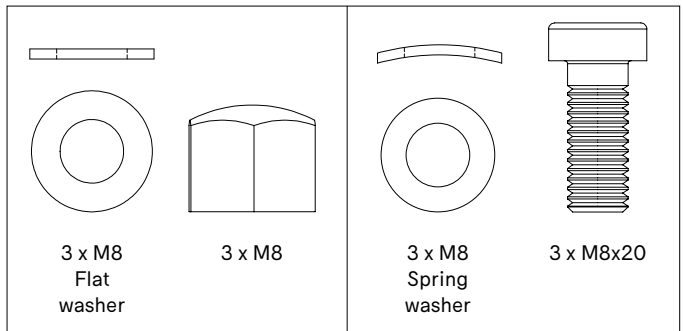

**Draai de bouten
vast!**

6.

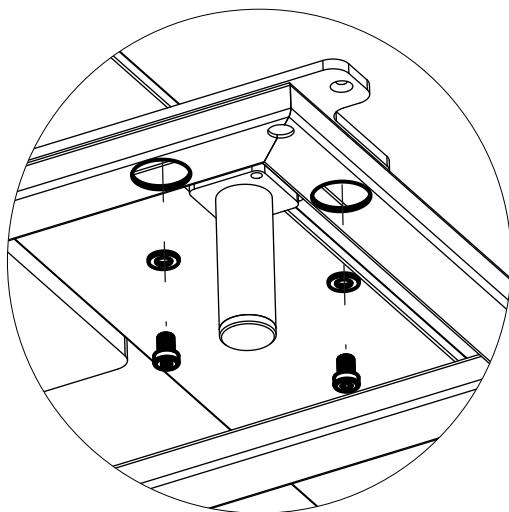
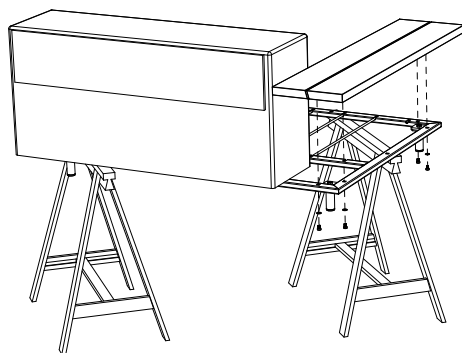

Draai alle bouten vast!

WAL181

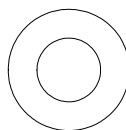

4 x M8

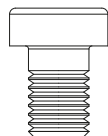

4 x M8x12

7.

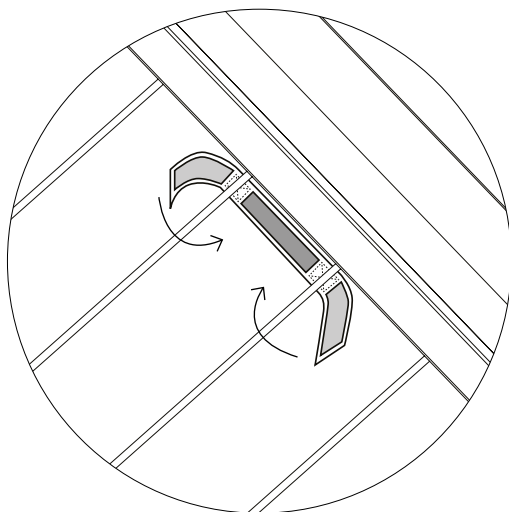
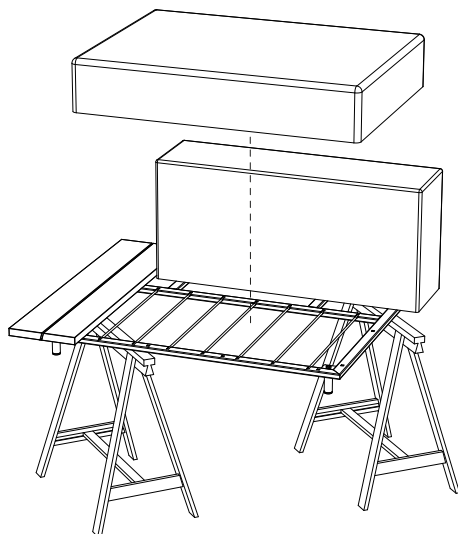

**Maak het zitkussen vast aan het frame door de
Velcrobanden rond de staven te sluiten**

Verwijder de schragen

Module met zijtafel 80

1.

N° 17



N° 5



25'

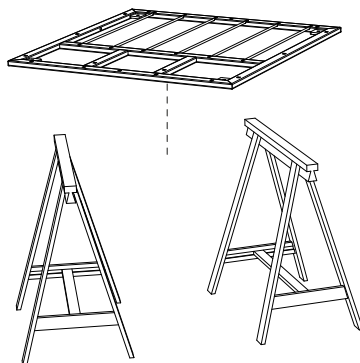

Leg het frame op twee schragen

2.

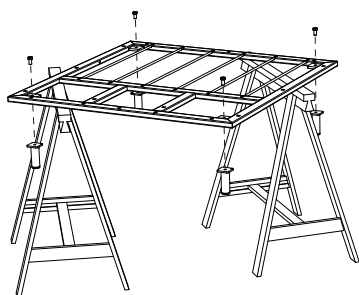
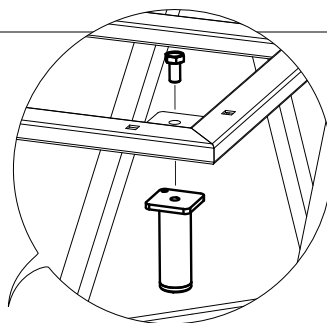

Draai alle bouten vast!

WAL157

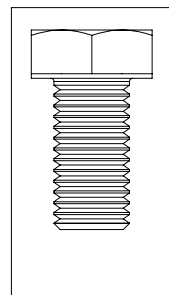

3.



Verwijder het glasvezelstokje aan de kant waar je de zijtafel wilt plaatsen (links of rechts)

4.

Kies of je de zijtafel aan de linker- of de rechterkant wenst

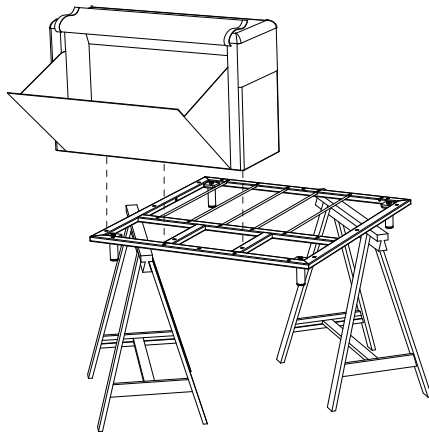
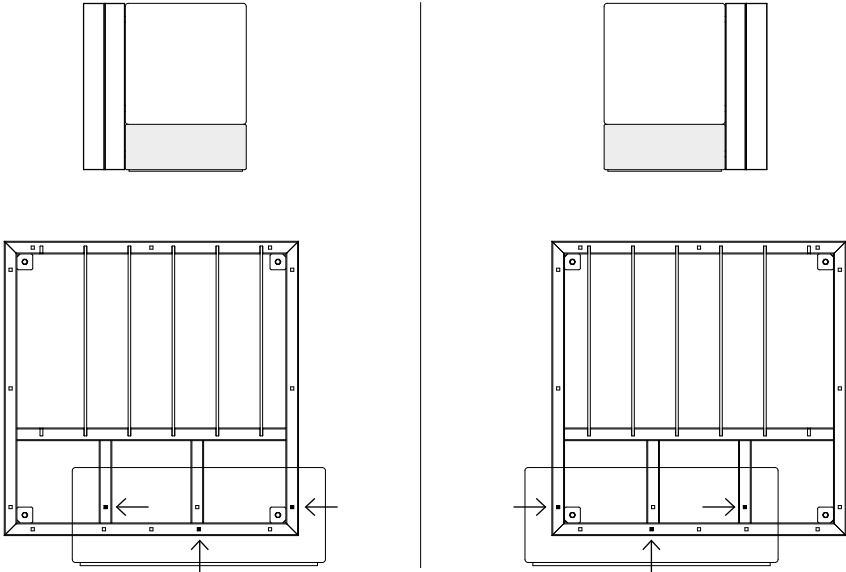

Plaats de rugleuning aan de achterkant van het frame (de kant zonder staven)

5.

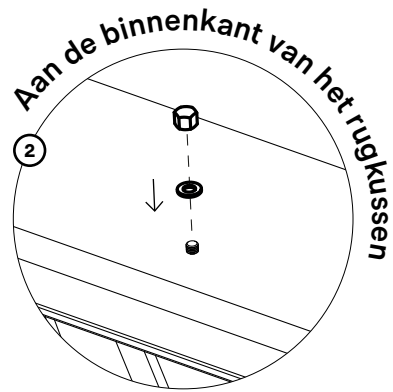
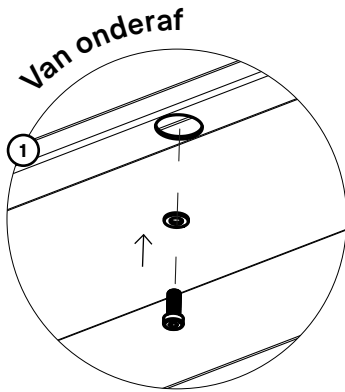
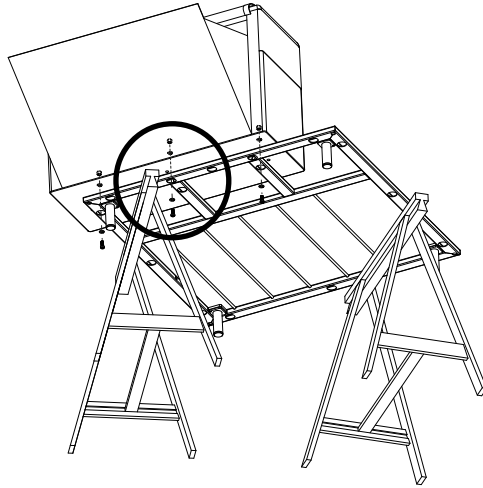

WAL155

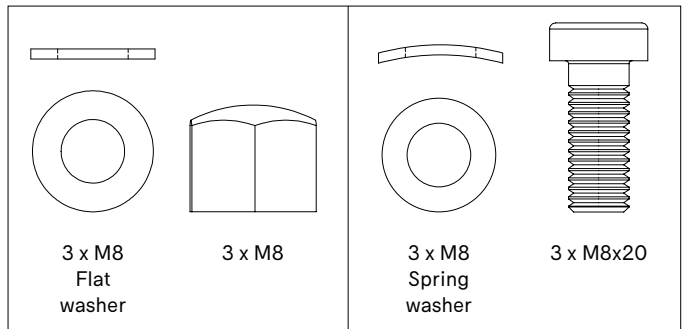

**Draai de bouten
vast!**

6.

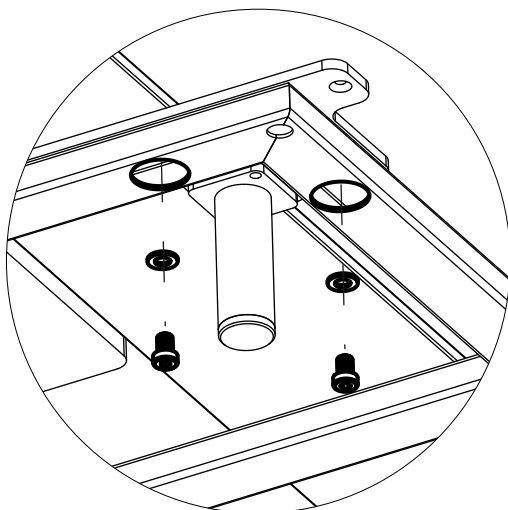
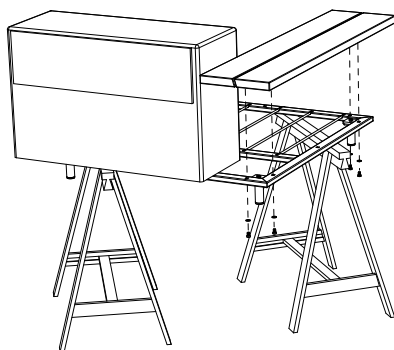

Draai alle bouten vast!

WAL181

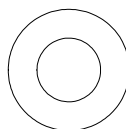

4 x M8

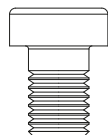

4 x M8x12

7.

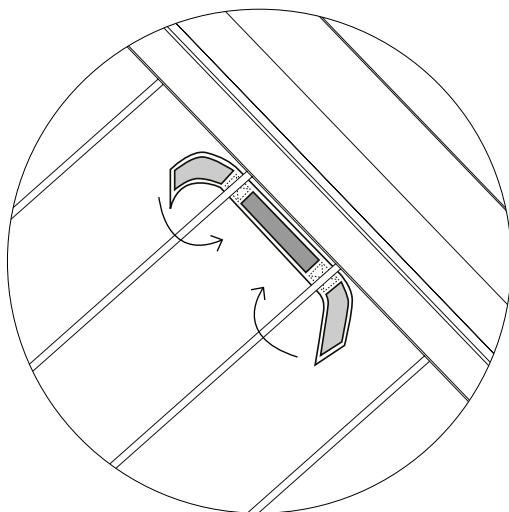
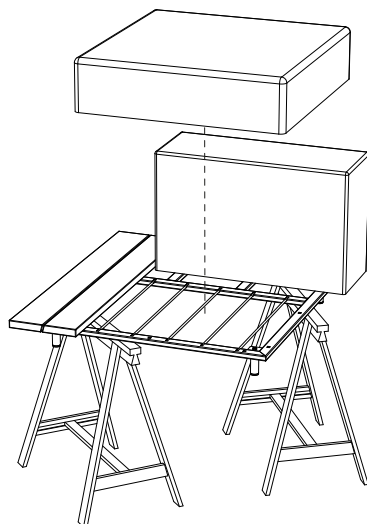

**Maak het zitkussen vast aan het frame door de
Velcrobanden rond de staven te sluiten**

Verwijder de schragen

Hoekzit met zijtafel 110

1.

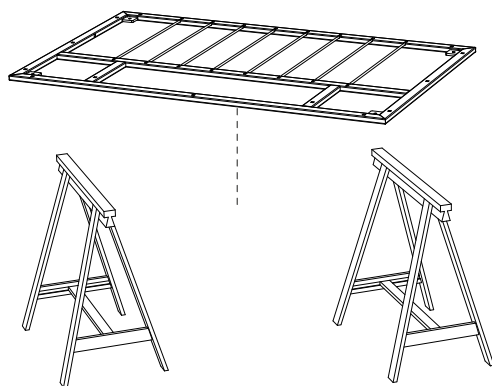

N° 17



N° 5



30'



Leg het frame op twee schragen

2.

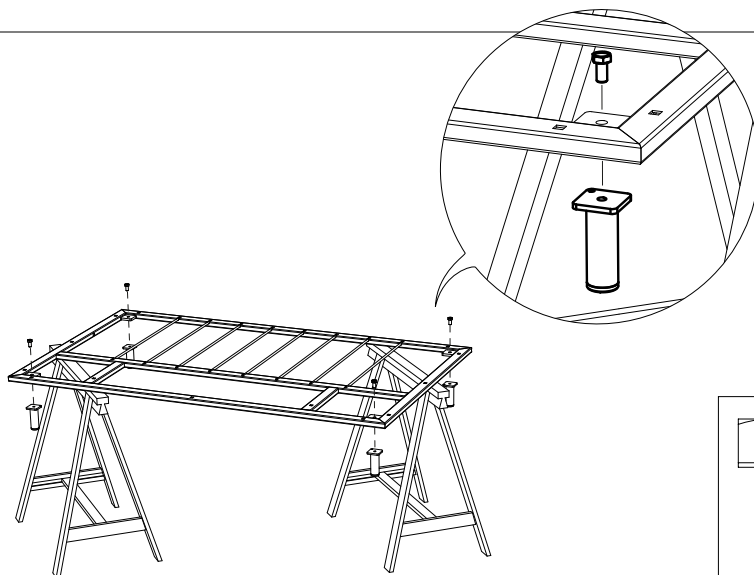

Draai alle bouten vast!

WAL157

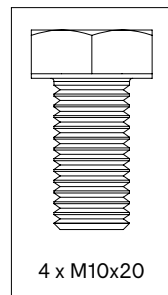

3.

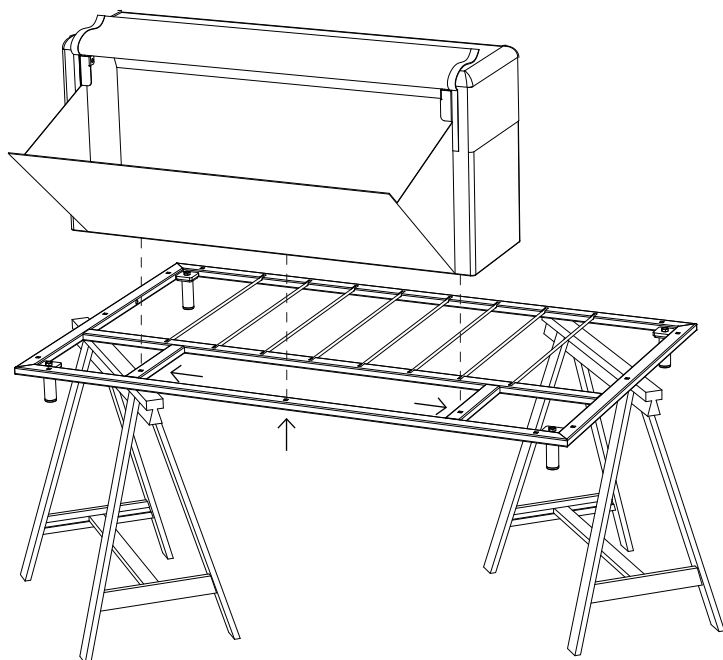

Houd de rugleuning in het midden van de achterkant van het frame (de kant zonder staven)

4.

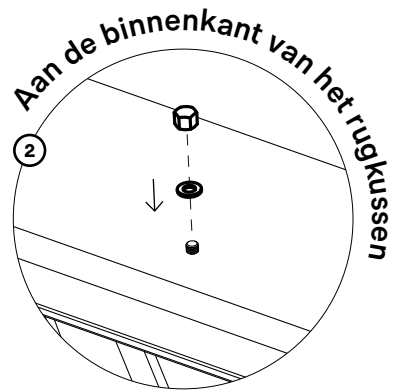
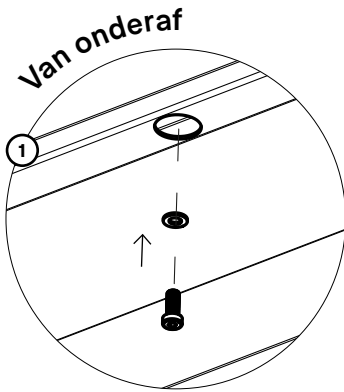
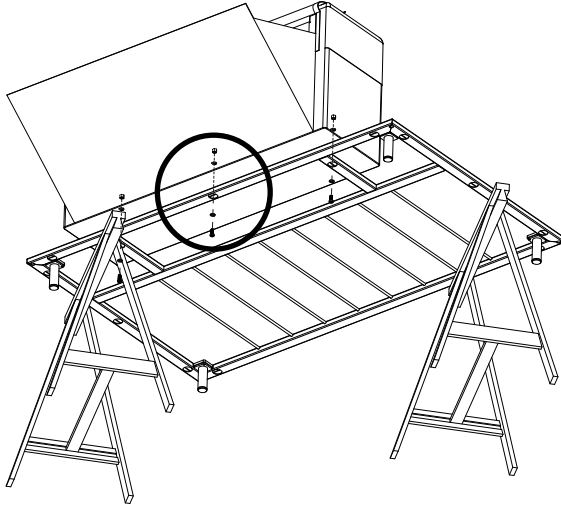

WAL155

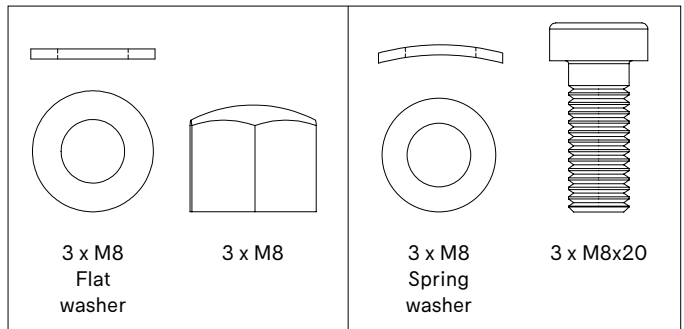

**Draai de bouten
vast!**

5.

Kies of je een linker- of rechterhoekzit wenst

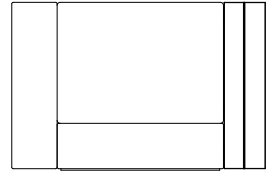
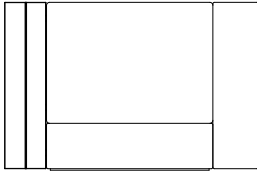

Monteer de armleuning aan het frame

Tip: steek eerst de bout aan de voorkant in de juiste positie, daarna die aan de achterkant en tot slot de middelste bout.

Draai de bouten vast!

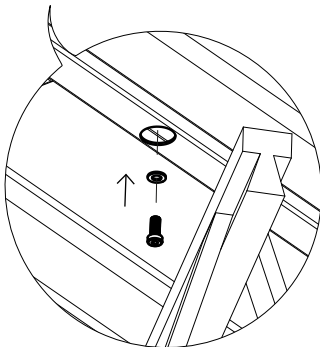
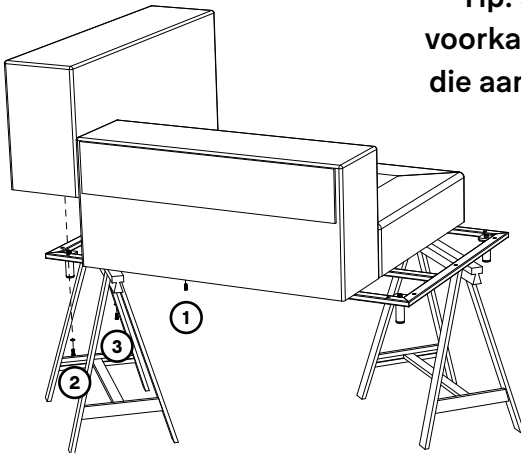

WAL155

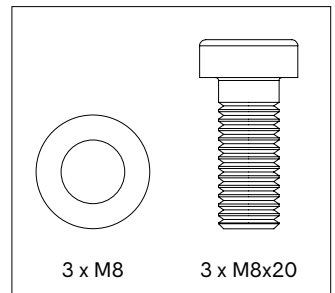

6.

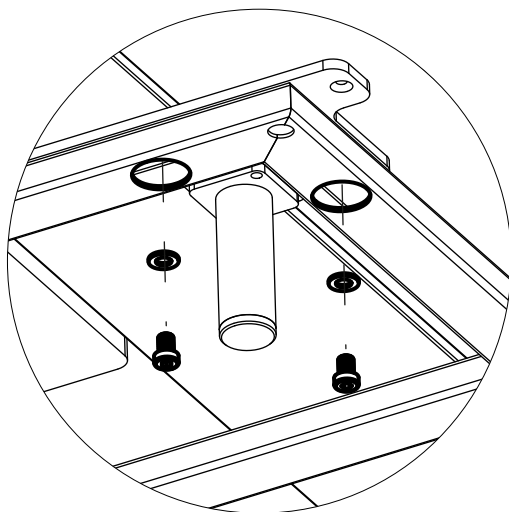
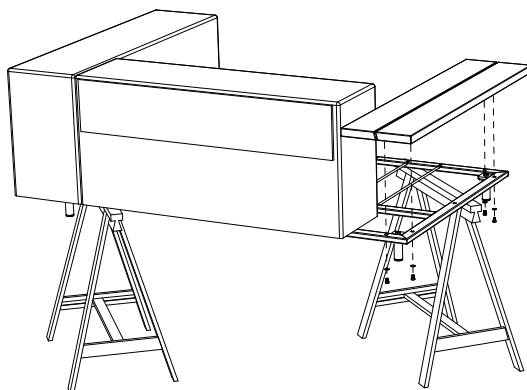

Draai alle bouten vast!

WAL181

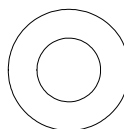

4 x M8

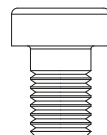

4 x M8x12

7.

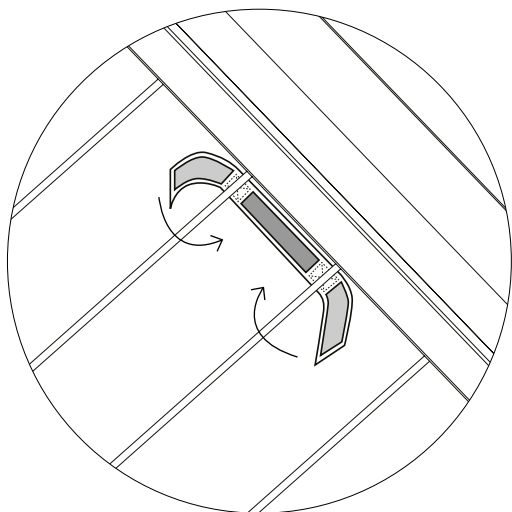
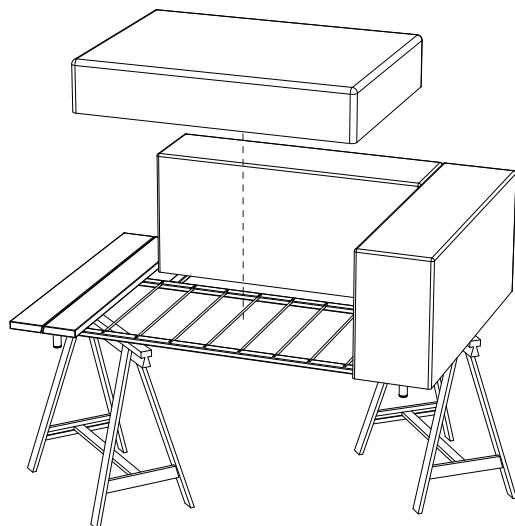

**Maak het zitkussen vast aan het frame door de
Velcrobanden rond de staven te sluiten**

Verwijder de schragen

Hoekzit met zijtafel 80

1.

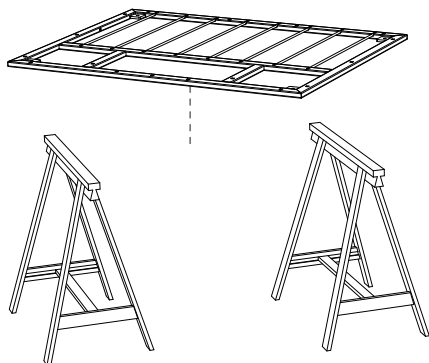

N° 17



N° 5



30'



Leg het frame op twee schragen

2.

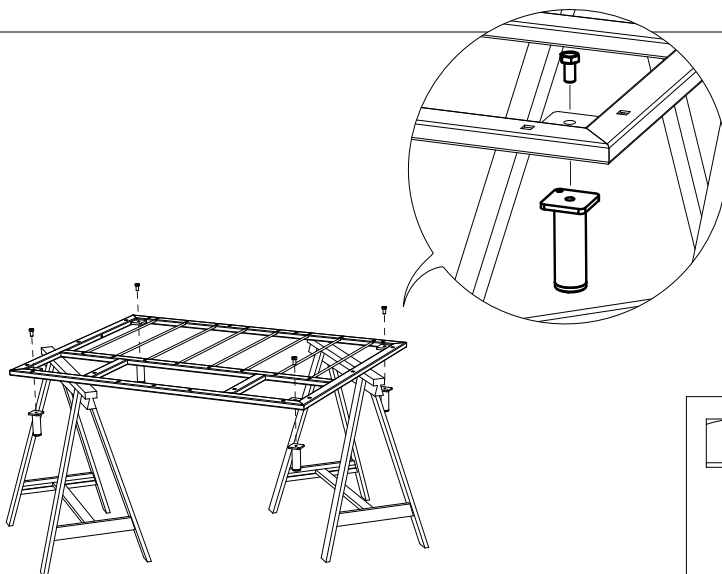

Draai alle bouten vast!

WAL157

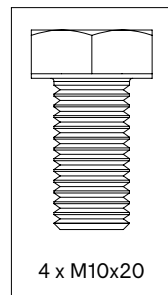

4 x M10x20



3.

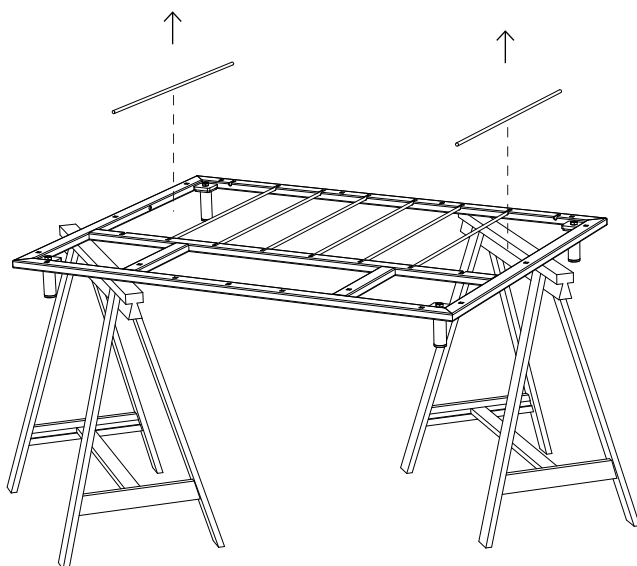

Verwijder de glasvezelstokjes aan beide kanten

4.

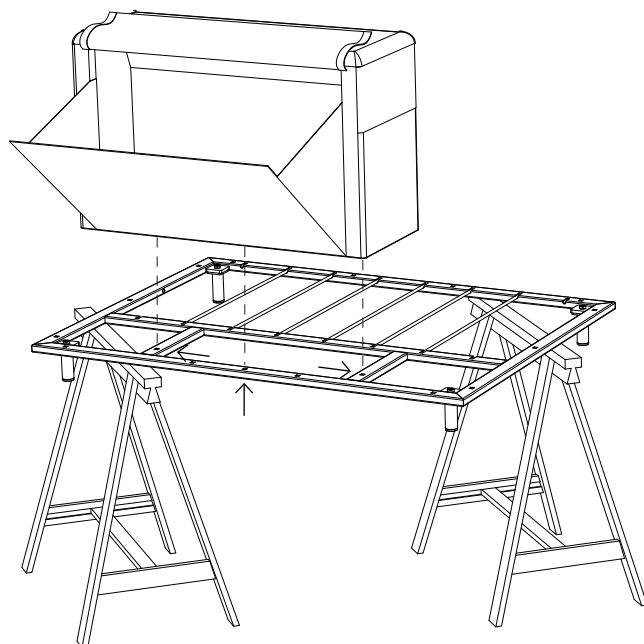

Houd de rugleuning in het midden van de achterkant van het frame (de kant zonder staven)

5.

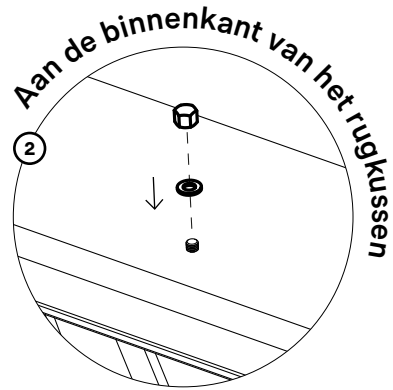
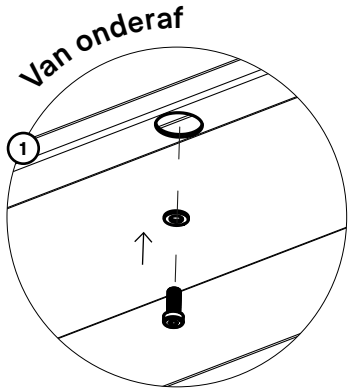
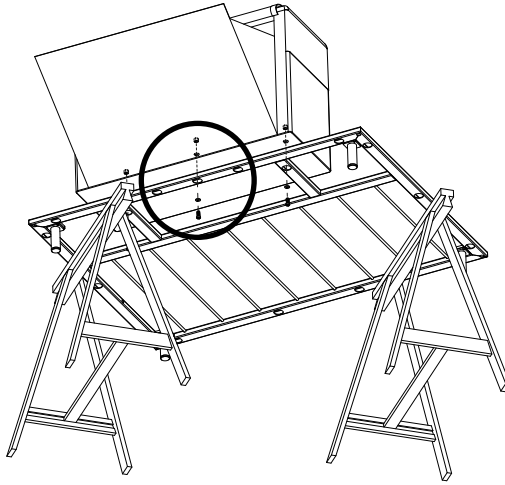

WAL155

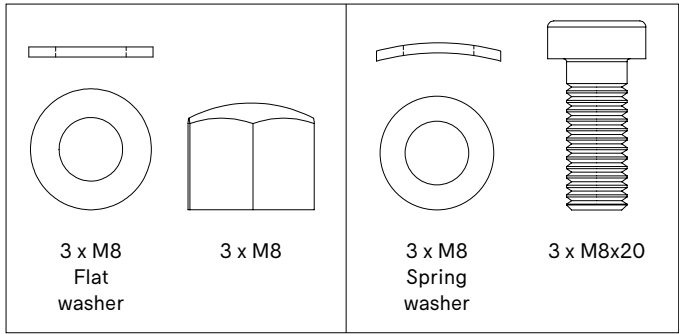

**Draai de bouten
vast!**

6.

Kies of je een linker- of rechterhoekzit wenst

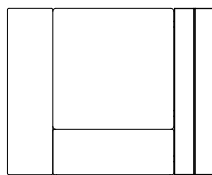
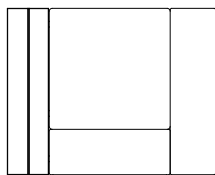

Monteer de armleuning aan het frame

Tip: steek eerst de bout aan de voorkant in de juiste positie, daarna die aan de achterkant en tot slot de middelste bout.

Draai de bouten vast!

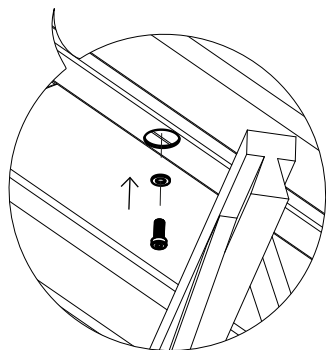
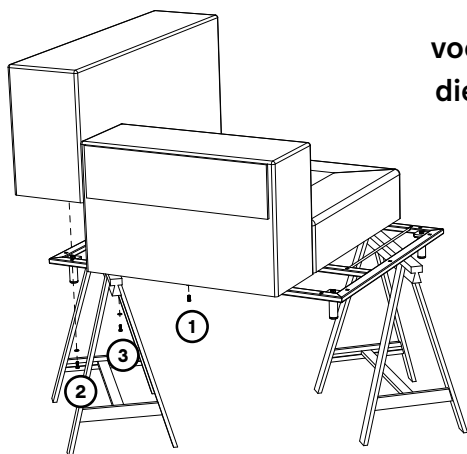

WAL155

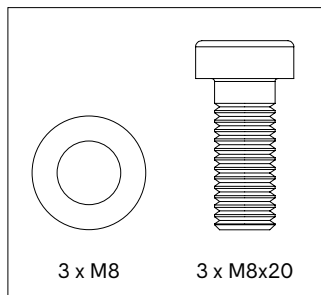

7.

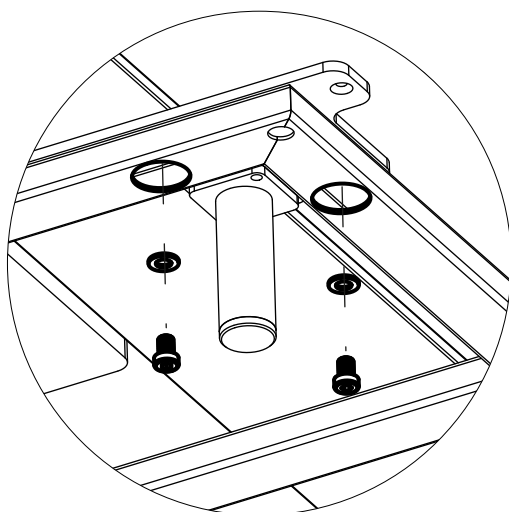
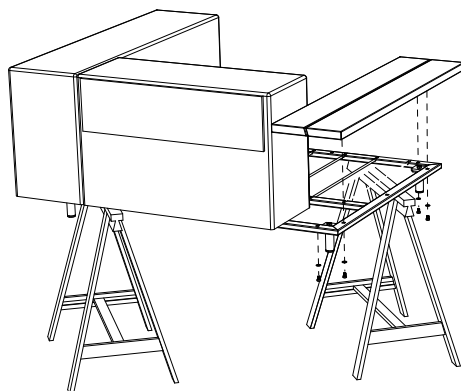

WAL181

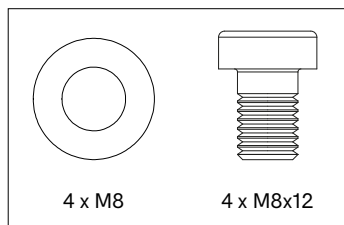

Draai alle bouten vast!

8.

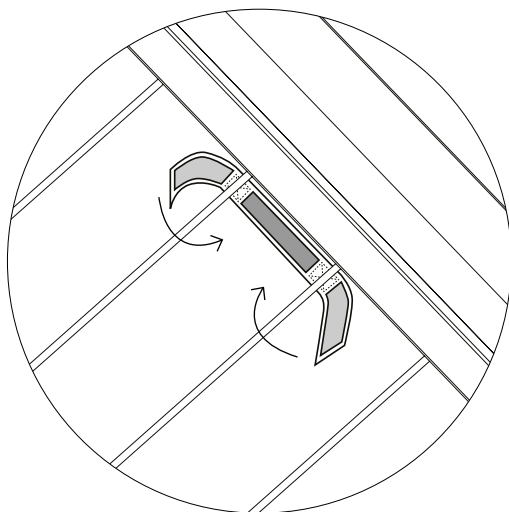
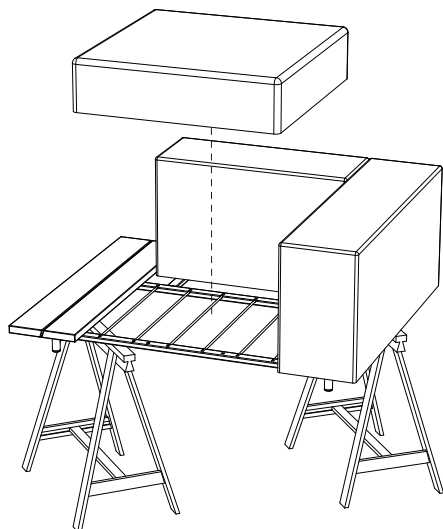

**Maak het zitkussen vast aan het frame door de
Velcrobanden rond de staven te sluiten**

Verwijder de schragen

Module met 2 zijtafels 110

1.

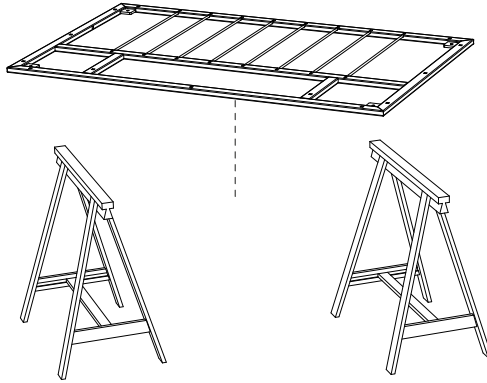

N° 17



N° 5



30'



Leg het frame op twee schragen

2.

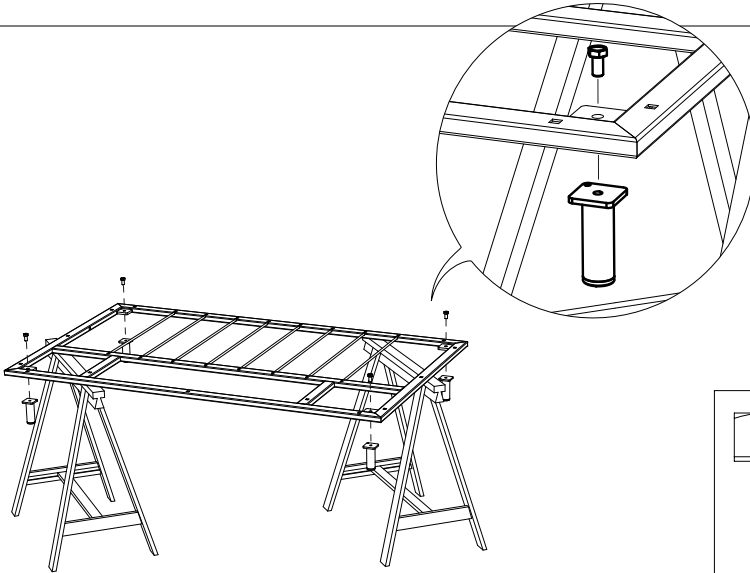

Draai alle bouten vast!

WAL157

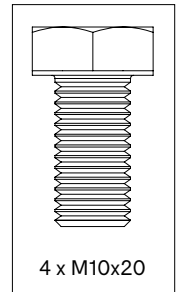

3.

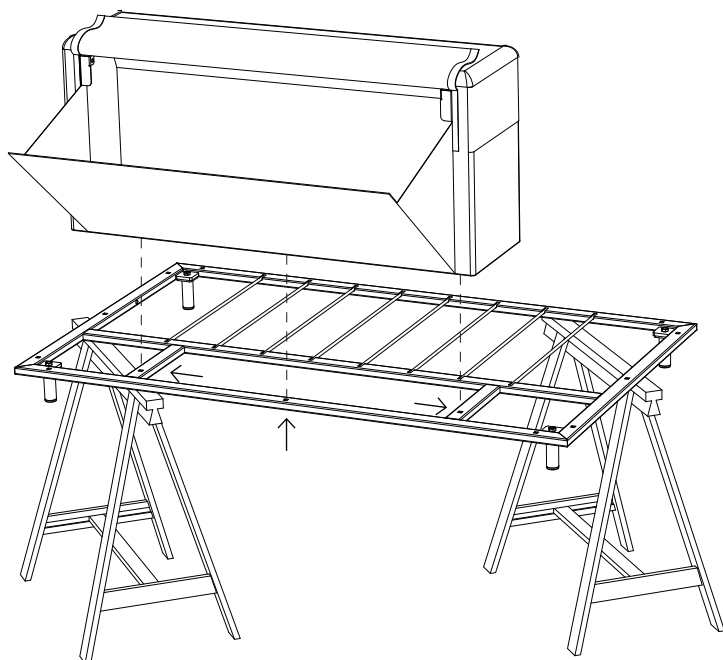

Houd de rugleuning in het midden van de achterkant van het frame (de kant zonder staven)

4.

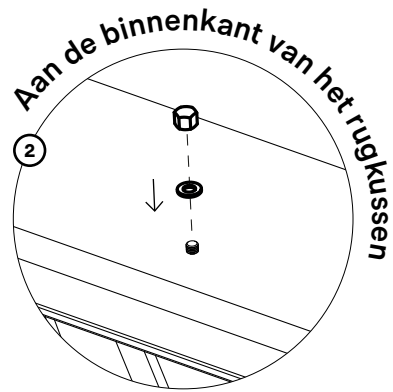
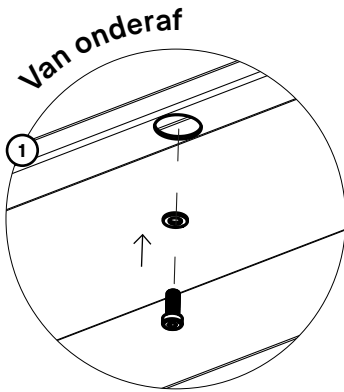
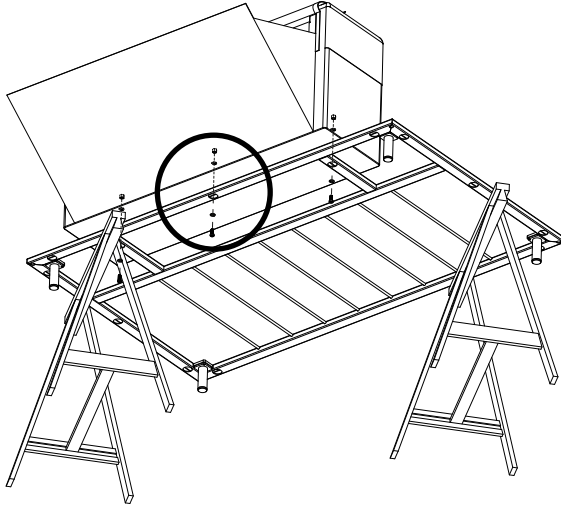

WAL155

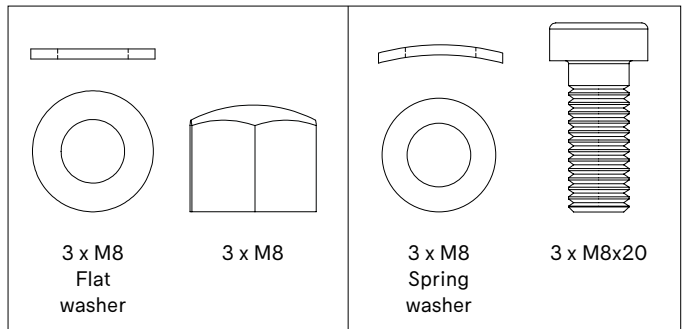

**Draai de bouten
vast!**

5.

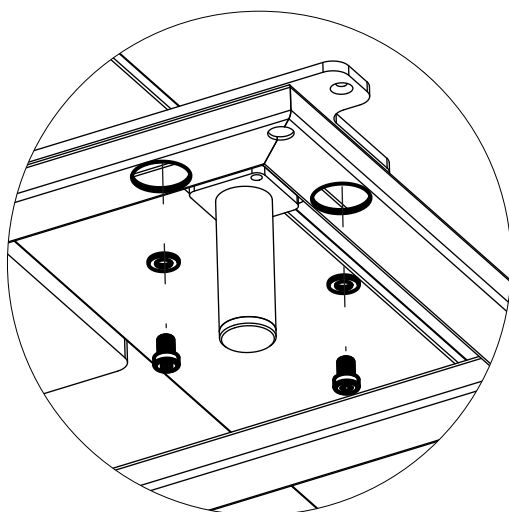
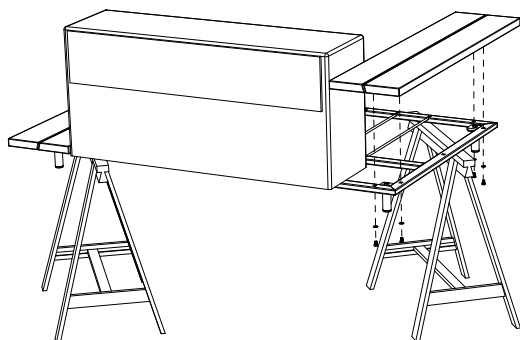

WAL181
per zijtafel

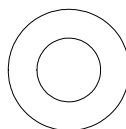

4 x M8

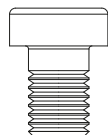

4 x M8x12

Bevestig beide zijtafels aan het frame
Draai alle bouten vast!

6.

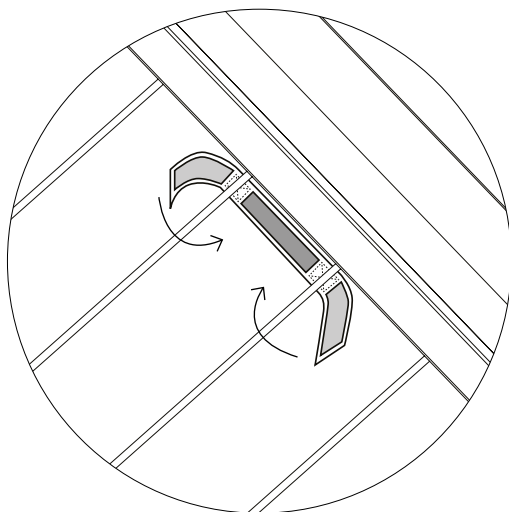
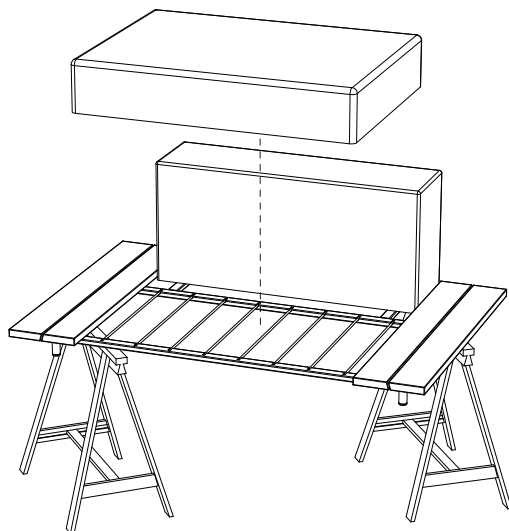

**Maak het zitkussen vast aan het frame door de
Velcrobanden rond de staven te sluiten**

Verwijder de schragen

Module met 2 zijtafels 80

1.

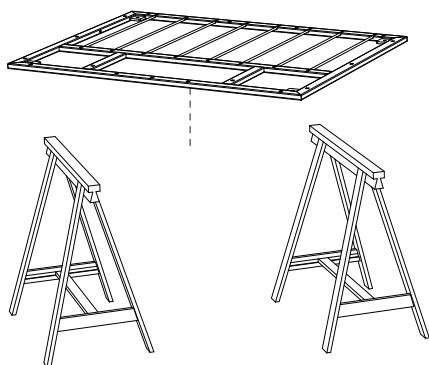

N° 17



N° 5



30'



Leg het frame op twee schragen

2.

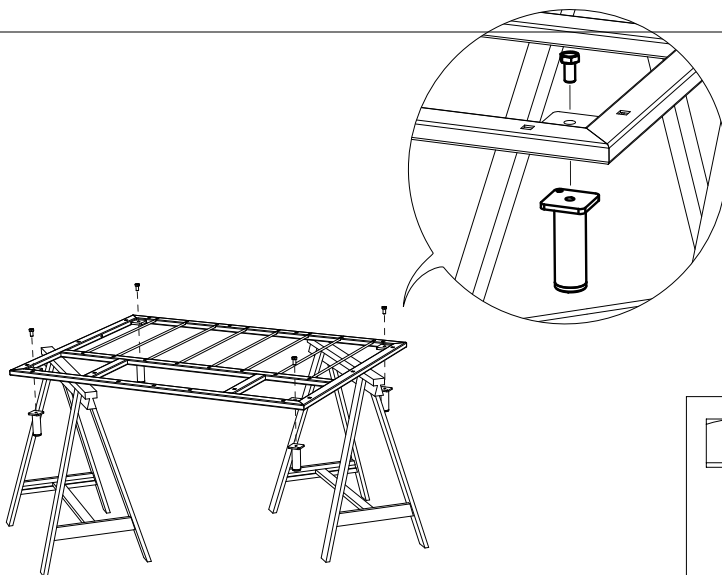

Tighten all bolts!

WAL157

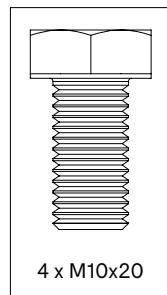

3.

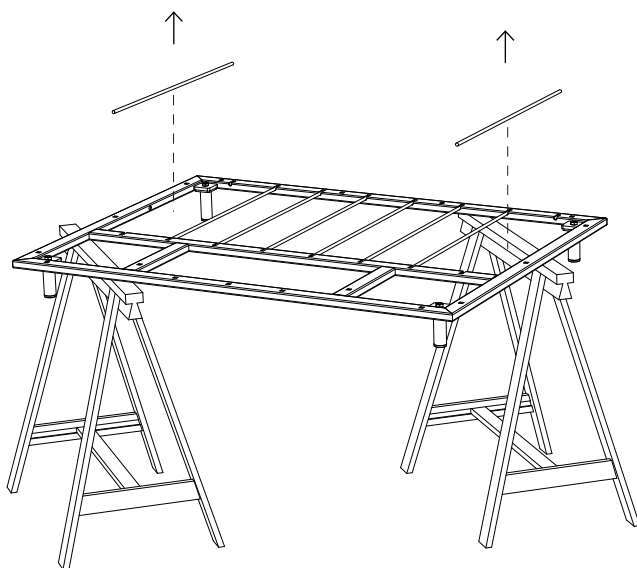

Verwijder de glasvezelstokjes aan beide kanten

4.

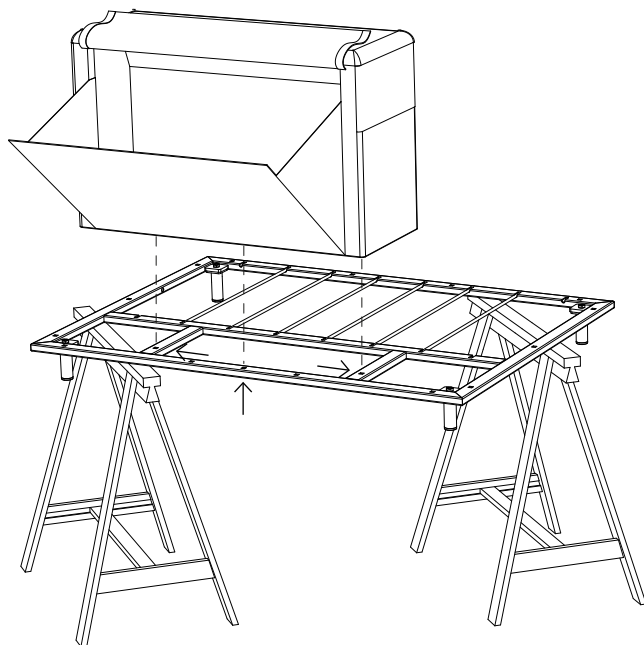

Houd de rugleuning in het midden van de achterkant van het frame (de kant zonder staven)

5.

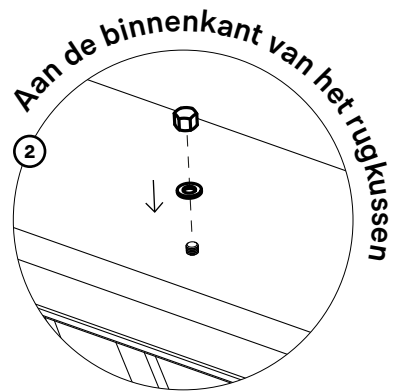
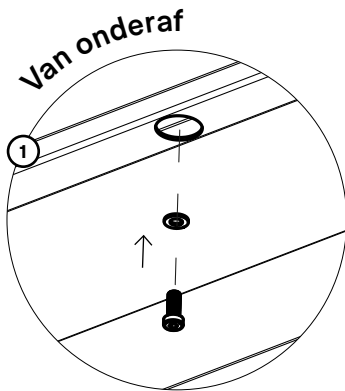
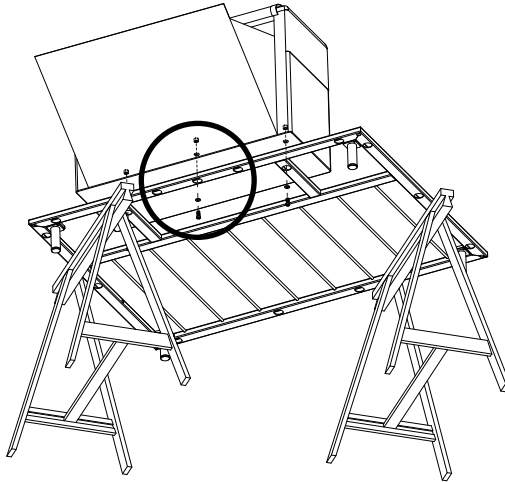

WAL155

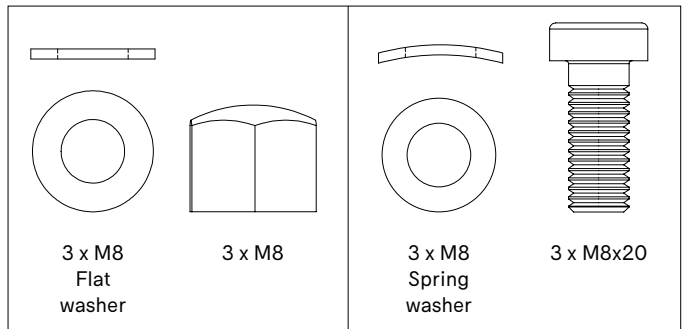

**Draai de bouten
vast!**

6.

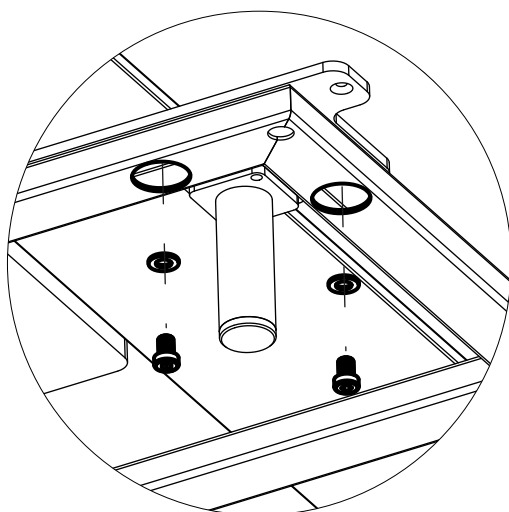
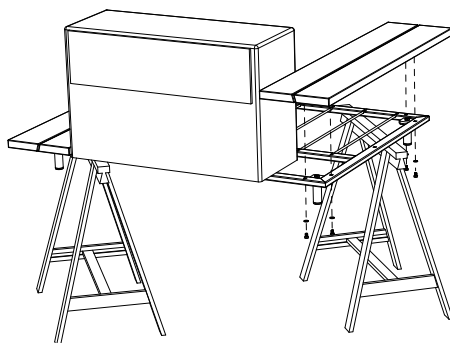

WAL181
per zijtafel

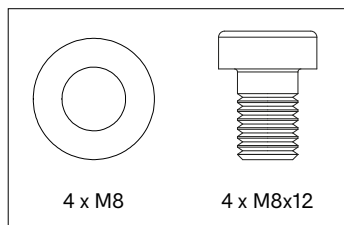

Bevestig beide zijtafels aan het frame
Draai alle bouten vast!

7.

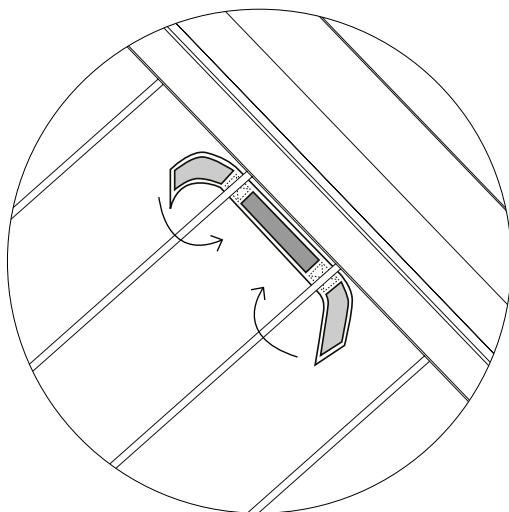
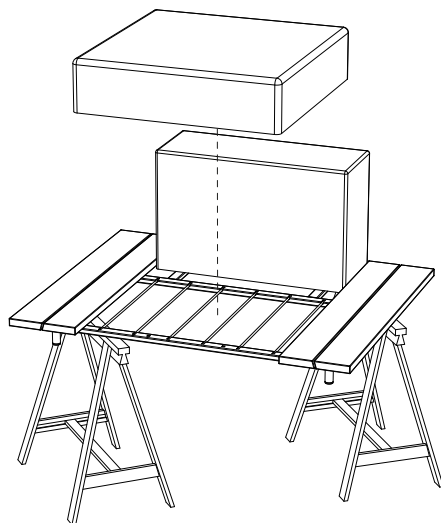

**Maak het zitkussen vast aan het frame door de
Velcrobanden rond de staven te sluiten**

Verwijder de schragen

Optioneel: dekenkje & comfortkussen

1.

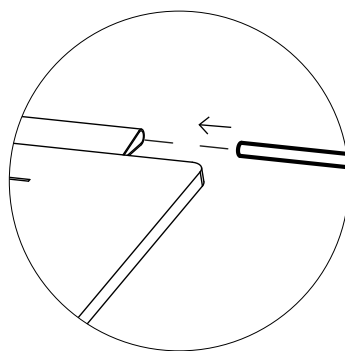
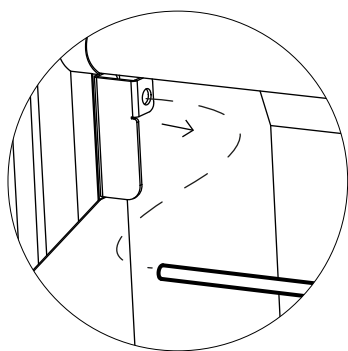
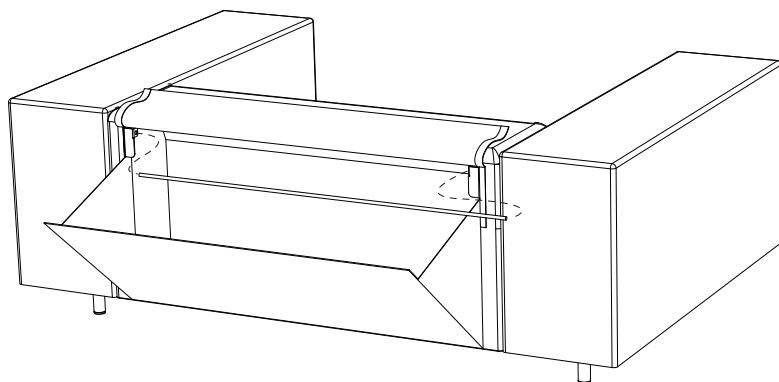

Haal het glasvezelstokje uit de achterkant van de rugleuning en steek ze in het deken

2.

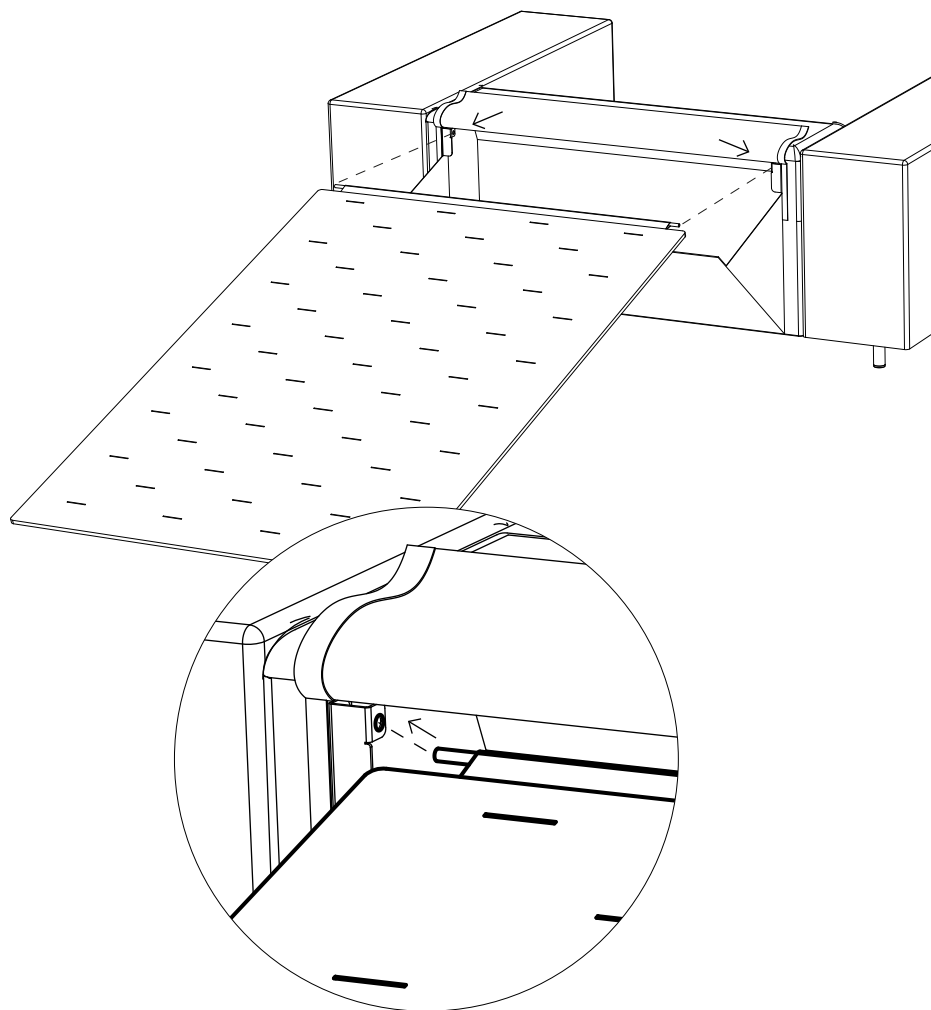

Monteer het glasvezelstokje binnen in het deken in de achterkant van de rugleuning

3.



Bekijk de video

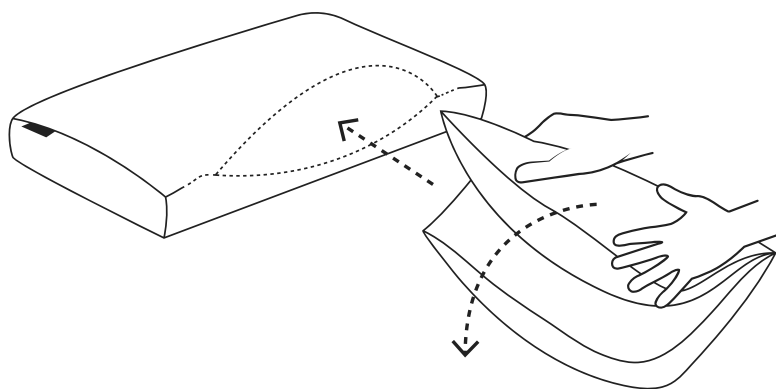

- 1. Vouw het kussen wanneer je het in de kussensloop plaatst**
- 2. Uitvouwen in de kussensloop**

1.

N° 17



15'

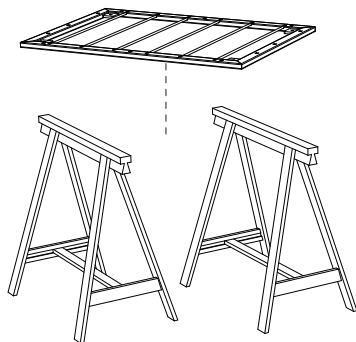

Leg het frame op twee schragen

2.

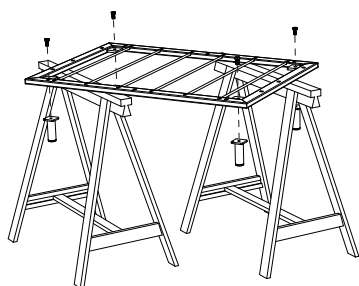
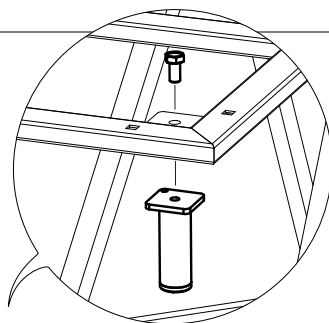

Draai alle bouten vast!

WAL157

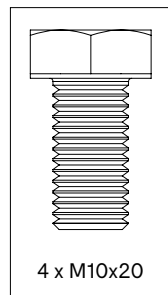

3.

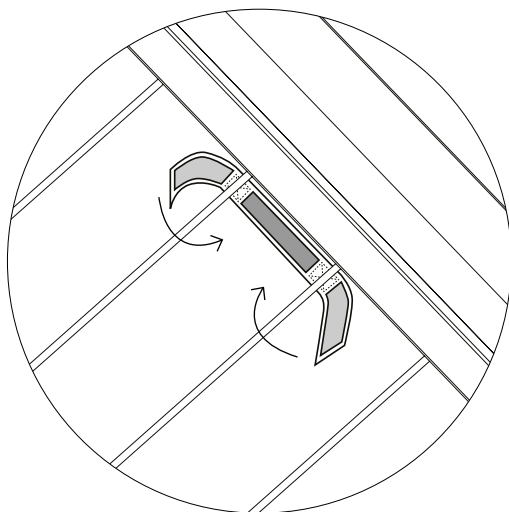
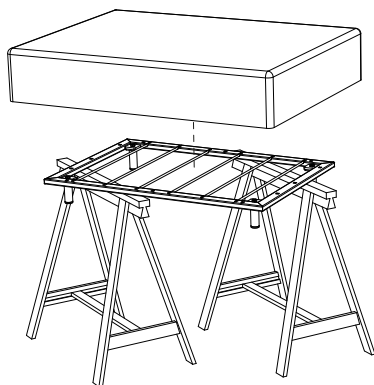

**Maak het zitkussen vast aan het frame door de
Velcrobanden rond de staven te sluiten**

Verwijder de schragen

Koppelstuk

1.

N° 17



15'

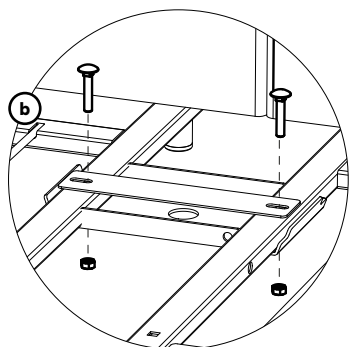
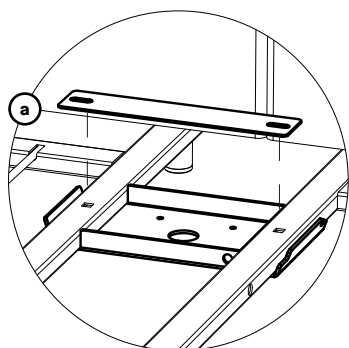
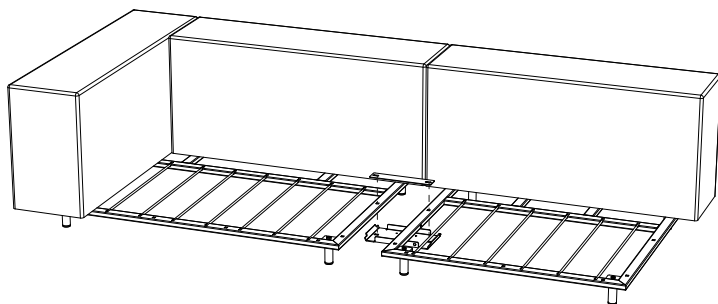

WAL156

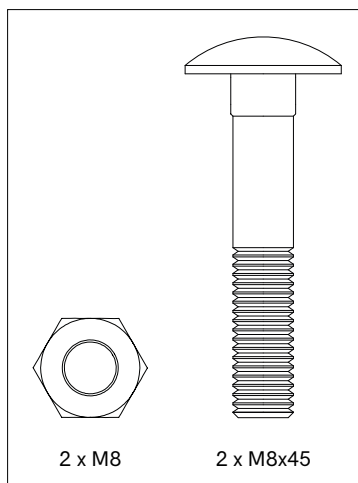

2 x M8

2 x M8x45



Salontafel & vierkante hoektafel

1.

N° 17



5'

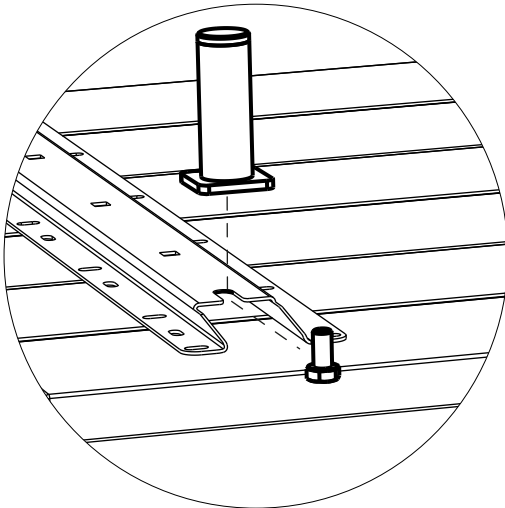
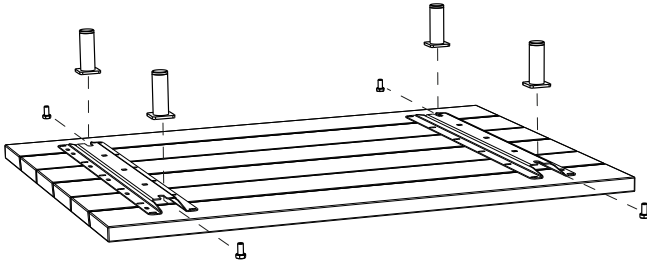

Draai alle bouten vast!

WAL157

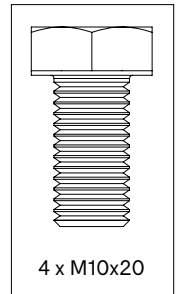

4 x M10x20



Koppeltafel

1.

N° 17



15'

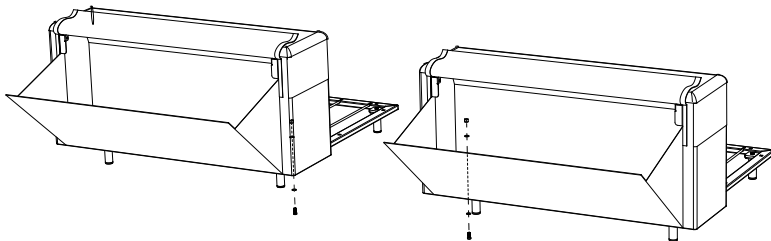

Plaats de modules +/- 55 cm uit elkaar
Verwijder de bouten, ringen en dopmoer uit elke
rugleuning (aan de kant waar je de koppeltafel wilt
monteren)

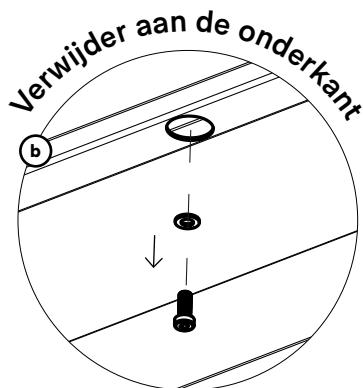
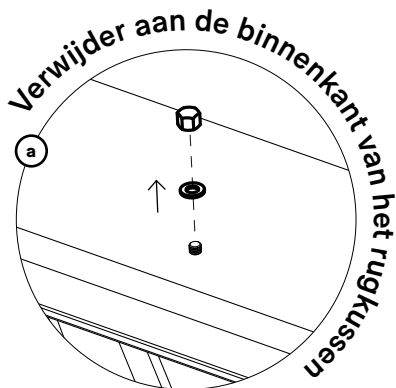

Houd alle ringen en dopmoeren bij!

2.

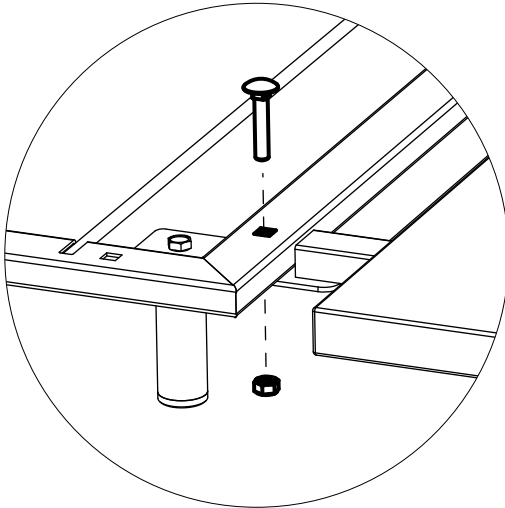
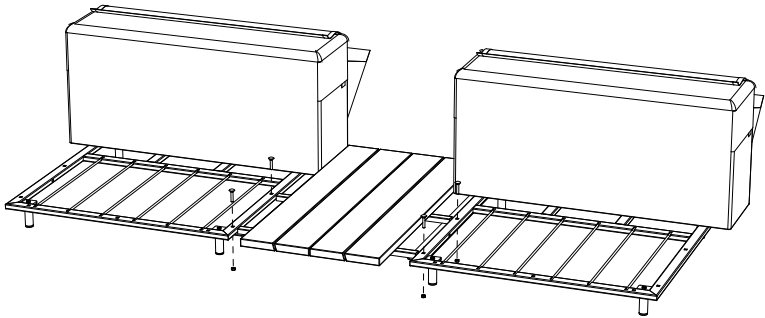
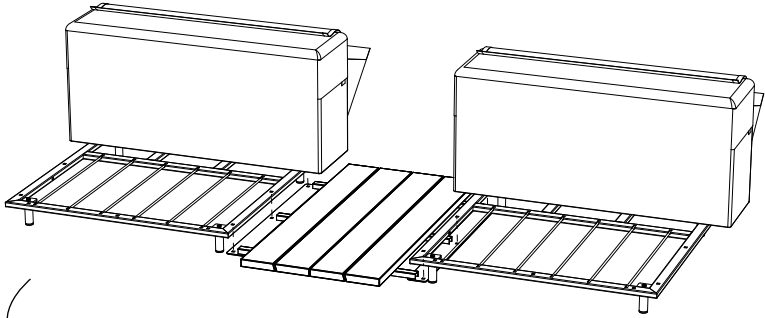

WAL180

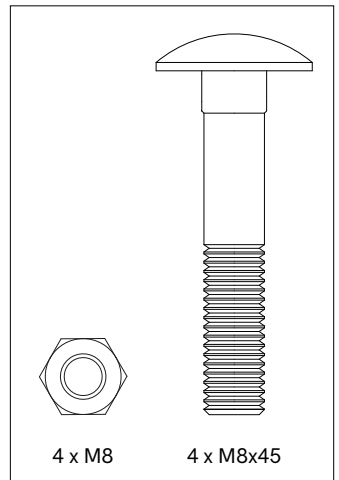

3.

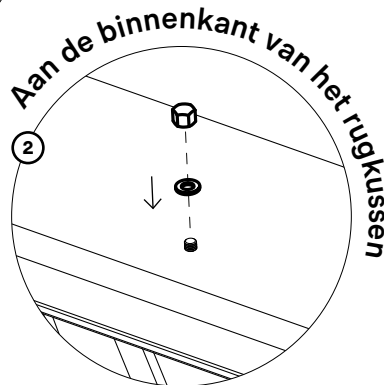
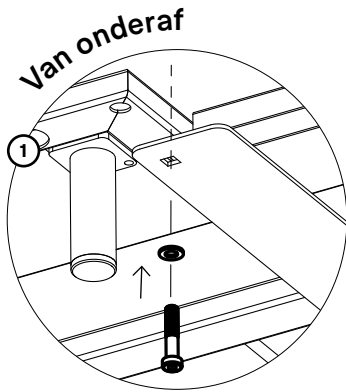
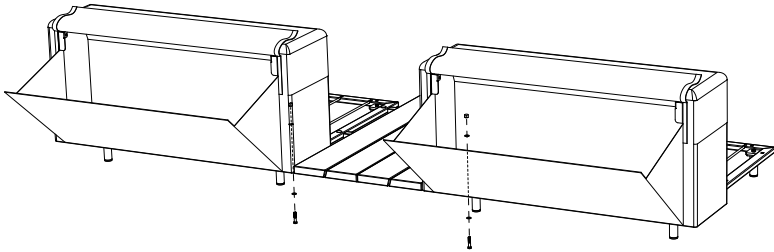

**Hergebruik de ringen en dopmoeren
van de eerste stap**

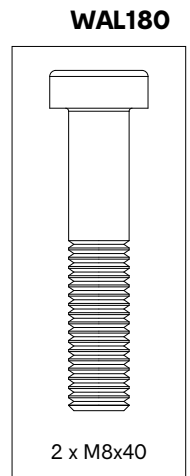

4.

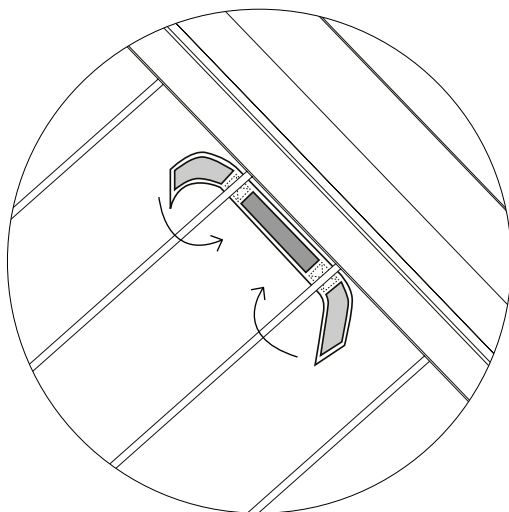
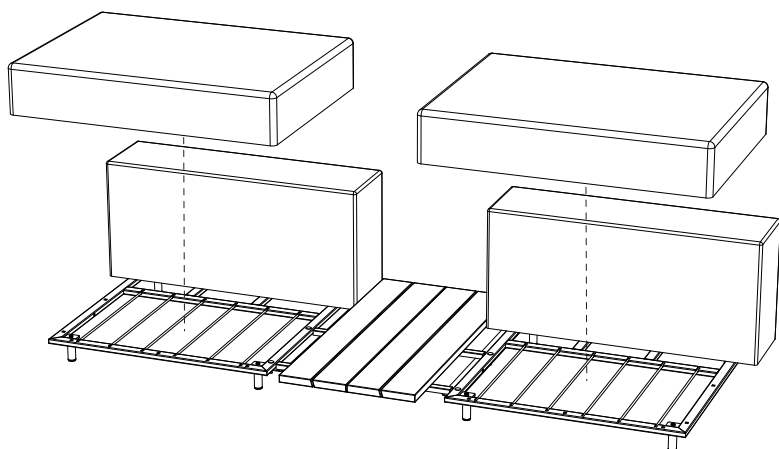

**Maak het zitkussen vast aan het frame door de
Velcrobanden rond de staven te sluiten**

Waarschuwingen

Tekst instructies

Onderhoud

Waarschuwingen ↗

Tekst instructies ↗

Onderhoud ↗



Waarschuwingen

Algemeen

- Gebruik geen scherp gereedschap om de verpakking te openen.
- Het gebruik van elektrisch gereedschap wordt ten zeerste afgeraden.
- Struikelgevaar, let op waar u loopt.
- Doof geen sigaretten uit op de sofa.
- Niet bestand tegen graffiti.
- Laat kinderen niet onbewaakt achter wanneer ze op de sofa spelen.
- Houd plastic zakken weg om verstikkingsgevaar te voorkomen bij baby's en kinderen
- Kleuren kunnen van jaar tot jaar en van partij tot partij verschillen.

Product

- We raden je ten zeerste aan om het deken en de kussens binnenshuis op te bergen wanneer de Walrus niet vaak gebruikt wordt.
- Houd ijzere voorwerpen zoals naalden, messen of gereedschap niet te dicht tegen de magneten van de rugkussens.
- Mensen met een pacemaker mogen niet in contact komen met het magnetische veld.
- Houd elektrische apparatuur en datakaarten weg van het magnetische veld.
- Houd de magneten weg van open vlammen en warmte.
- Om het opbergvak te kunnen openen en sluiten, dient de Walrus geplaatst te worden op minstens 50 cm afstand van obstakels zoals een muur, de omheining, het zwembad, ...
- De Walrus is geen speelgoed. Kinderen en huisdieren horen niet thuis in het opbergvak!
- Enkel kussens en dekens van Extremis zijn compatibel met de Walrus.
- Sta niet recht op het zitvlak en ga niet op de sofa liggen met je schoenen aan.
- Houd huisdieren en scherpe voorwerpen weg van de Walrus om



- schade aan de stoffen te vermijden.
- Jeans kunnen vlekken achterlaten op het dekzeil van de Walrus, net zoals bij andere zetelstoffen.
- Max. 2 personen of 160 kg per module.

Tarpaulin

- Het is aangeraden om het regelmatig schoon te maken.
- Maak de stof regelmatig schoon en vergeet niet tussen de kussens schoon te maken, om permanente vlekken te vermijden.
- Denk eraan dat wit een gevoeliger kleur is.
- Uvkleurvastheid: 7/8 (ISO 105-B02)
- Vlamvertragend: vlamsnelheid <100 mm/s - ISO3795 1989.
- Bladeren die niet tijdig van het zitvlak geveegd worden, kunnen beginnen te fermenteren en hardnekkige vlekken veroorzaken. Daarom raden wij ten zeerste aan om je meubels niet onder een boom te plaatsen.
- Kussens in donkere kleuren kunnen erg warm worden in de zon. Wees waakzaam.

Thermisch verzinkt staal

- Het thermisch verzinkt staal zal minder glanzend worden bij gebruik buitenshuis.
- Vlamvertragend - NEN-EN13501-1 A1 - Klasse A1 producten dragen in geen enkel stadium bij aan brand, ook niet bij een volledig ontwikkelde brand. Om deze reden wordt aangenomen dat ze ook aan alle eisen van alle lagere klassen kunnen voldoen.
- Eventuele onzuiverheden in de dompelbak kunnen tijdens het verzinken zwarte vlekken veroorzaken, die inherent zijn aan deze industriële afwerkingstechniek.
- Witte vlekken op deze zinklaag zijn ook inherent aan deze procedure en zullen verdwijnen wanneer het meubilair buiten wordt geplaatst.
- Deze industriële afwerkingstechniek kan resulteren in een ruwer oppervlak. Dit is inherent aan het proces.



Glasvezel

- Draag handschoenen bij het monteren of demonteren van de glasvezelstaven. Ze kunnen huidirritaties veroorzaken.

Sunbrella

- Niet waterdicht, binnen opbergen!
- Schud of borstel loszittend vuil onmiddellijk af.
- Uv-kleurvastheid: 7/8 (ISO 105-B02).

Hout

- Bij levering is het hout onbehandeld.
- Hout is een natuurlijk materiaal en ziet er voor elke lat, plank en boom anders uit.
- Hout zal geleidelijk aan ruwer worden en grijs worden als gevolg van blootstelling aan de zon en regen. Wij raden aan om het hout één of twee keer per jaar te oliën. 1x voor de zomer en 1x na de zomer als bescherming voor de winter.
- Regelmatig reinigen met een mild reinigingsmiddel. Gebruik nooit een hogedrukreiniger, omdat dit het gladde oppervlak van het hout ruw maakt en de vezels van het hout onherstelbaar beschadigt.
- Grondig reinigen met Extremis Wood Cleaner.
- Wij raden u ten zeerste aan om uw hout te behandelen met houtolie om het te beschermen tegen vlekken. Kleine scheurtjes en spleten kunnen hierbij ook optreden. Wij raden iedereen ten zeerste aan om de meubels te behandelen met onze Wood Protector. Het is het beste om deze behandeling elk jaar te herhalen.





Raadpleeg de tekeningen vanaf pagina 13

Club chair 110 (p13)

1. Plaats het frame op twee schragen, met de staven naar boven, zodat je gemakkelijker aan de onderkant aankunt.
2. Monteer de vier voetjes aan elke hoek van het frame met een M10x20bout. Draai alle bouten vast!
3. Houd de rugleuning in het midden van de achterkant van het frame (de kant zonder staven). Zorg ervoor dat het opbergvak naar buiten gericht is.
4. Steek drie M8x20bouten, elk met een M8springveer erop, door de onderzijde van het frame zodat ze in het opbergvak van het rugkussen terechtkomen en maak ze vast met een M8dopmoer en M8sluitring. Draai de bouten vast!
5. Monteer nu beide arMLEUNINGEN aan het frame met drie M8x20bouten en M8springveren per arMLEUNING. Tip: steek eerst de bout aan de voorkant in de juiste positie, daarna die aan de achterkant en tot slot de middelste bout. Draai alle bouten vast!
6. Plaats tot slot het zitkussen op het frame en maak het vast door de Velcrobanden rond de twee staven in het midden te sluiten.

Club chair 80 (p18)

1. Plaats het frame op twee schragen, met de staven naar boven, zodat je gemakkelijker aan de onderkant aankunt.



2. Monteer de vier voetjes aan elke hoek van het frame met een M10x20bout. Draai alle bouten vast!
3. Verwijder de glasvezelstokjes aan beide kanten van het frame.
4. Houd de rugleuning in het midden van de achterkant van het frame (de kant zonder staven). Zorg ervoor dat het opbergvak naar buiten gericht is.
5. Steek drie M8x20bouten, elk met een M8springveer erop, door de onderzijde van het frame zodat ze in het opbergvak van het rugkussen terechtkomen en maak ze vast met een M8dopmoer en M8sluitring. Draai de bouten vast!
6. Monteer nu beide arMLEUNINGEN aan het frame met drie M8x20bouten en M8springveren per arMLEUNING. Tip: steek eerst de bout aan de voorkant in de juiste positie, daarna die aan de achterkant en tot slot de middelste bout. Draai alle bouten vast!
7. Plaats tot slot het zitkussen op het frame en maak het vast door de Velcrobanden rond de twee staven in het midden te sluiten.

Hoekzit 110/80 (p24/31)

1. Plaats het frame op twee schragen, met de staven naar boven, zodat je gemakkelijker aan de onderkant aankunt.
2. Monteer de vier voetjes aan elke hoek van het frame met een M10x20bout. Draai alle bouten vast!
3. Verwijder de staaf aan de kant waar je de arMLEUNING wilt plaatsen.
4. Kies of je een linker- of rechterhoekzit wenst. Plaats de rugleuning opzij aan de achterkant van het frame (de kant zonder staven) zoals op de afbeelding. Zorg ervoor dat het opbergvak naar buiten gericht is.
5. Steek drie M8x20bouten, elk met een M8springveer erop, door de onderzijde van het frame zodat ze in het opbergvak van het rugkussen terechtkomen en maak ze vast met een M8dopmoer en M8sluitring. Draai de bouten vast!
6. Monteer nu de arMLEUNING aan het frame met drie M8x20bouten en M8springveren. Tip: steek eerst de bout aan de voorkant in de juiste positie, daarna die aan de achterkant en tot slot de middelste bout.



Draai alle bouten vast!

7. Plaats tot slot het zitkussen op het frame en maak het vast door de Velcrobanden rond de twee staven in het midden te sluiten.

Tussenzit 110 (p36)

1. Plaats het frame op twee schragen, met de staven naar boven, zodat je gemakkelijker aan de onderkant aankunt.
2. Monteer de vier voetjes aan elke hoek van het frame met een M10x20bout. Draai alle bouten vast!
3. Houd de rugleuning in het midden van de achterkant van het frame (de kant zonder staven). Zorg ervoor dat het opbergvak naar buiten gericht is.
4. Steek drie M8x20bouten, elk met een M8springveer erop, door de onderzijde van het frame zodat ze in het opbergvak van het rugkussen terechtkomen en maak ze vast met een M8dopmoer en M8sluitring. Draai de bouten vast!
5. Plaats tot slot het zitkussen op het frame en maak het vast door de Velcrobanden rond de twee staven in het midden te sluiten.

Tussenzit 80 (p40)

1. Plaats het frame op twee schragen, met de staven naar boven, zodat je gemakkelijker aan de onderkant aankunt.
2. Monteer de vier voetjes aan elke hoek van het frame met een M10x20bout. Draai alle bouten vast!
3. Verwijder het glasvezelstokje aan de kant waar je de rugleuning wilt plaatsen.
4. Houd de rugleuning in het midden van de achterkant van het frame (de kant zonder staven). Zorg ervoor dat het opbergvak naar buiten gericht is.
5. Steek drie M8x20bouten, elk met een M8springveer erop, door de onderzijde van het frame zodat ze in het opbergvak van het rugkussen terechtkomen en maak ze vast met een M8dopmoer en M8sluitring. Draai de bouten vast!



6. Plaats tot slot het zitkussen op het frame en maak het vast door de Velcrobanden rond de twee staven in het midden te sluiten.

Module met zijtafel 110/80 (p45/51)

1. Plaats het frame op twee schragen, met de staven naar boven, zodat je gemakkelijker aan de onderkant aankunt.
2. Monteer de vier voetjes aan elke hoek van het frame met een M10x20bout. Draai alle bouten vast!
3. Verwijder het glasvezelstokje aan de kant waar je de zijtafel wilt plaatsen.
4. Kies of je de zijtafel aan de linker- of de rechterkant wenst. Plaats de rugleuning opzij aan de achterkant van het frame (de kant zonder staven) zoals op de afbeelding. Zorg ervoor dat het opbergvak naar buiten gericht is.
5. Steek drie M8x20bouten, elk met een M8springveer erop, door de onderzijde van het frame zodat ze in het opbergvak van het rugkussen terechtkomen en maak ze vast met een M8dopmoer en M8sluitring. Draai de bouten vast!
6. Monteer nu de zijtafel aan het frame met vier M8x12bouten en M8springveren. Draai alle bouten vast!
7. Plaats tot slot het zitkussen op het frame en maak het vast door de Velcrobanden rond de twee staven in het midden te sluiten.

Hoekzit met zijtafel 110 (p57)

1. Plaats het frame op twee schragen, met de staven naar boven, zodat je gemakkelijker aan de onderkant aankunt.
2. Monteer de vier voetjes aan elke hoek van het frame met een M10x20bout. Draai alle bouten vast!
3. Houd de rugleuning in het midden van de achterkant van het frame (de kant zonder staven). Zorg ervoor dat het opbergvak naar buiten gericht is.
4. Steek drie M8x20bouten, elk met een M8springveer erop, door de onderzijde van het frame zodat ze in het opbergvak van het



- rugkussen terechtkomen en maak ze vast met een M8dopmoer en M8sluitring. Draai de bouten vast!
5. Kies of je een linker- of rechterhoekzit wenst. Monteer de armléuning aan het frame met drie M8x20bouten en M8springveren. Tip: steek eerst de bout aan de voorkant in de juiste positie, daarna die aan de achterkant en tot slot de middelste bout. Draai alle bouten vast!
 6. Monteer nu de zijtafel aan het frame met vier M8x12bouten en M8springveren. Draai alle bouten vast!
 7. Plaats tot slot het zitkussen op het frame en maak het vast door de Velcrobanden rond de twee staven in het midden te sluiten.

Hoekzit met zijtafel 80 (p63)

1. Plaats het frame op twee schragen, met de staven naar boven, zodat je gemakkelijker aan de onderkant aankunt.
2. Monteer de vier voetjes aan elke hoek van het frame met een M10x20bout. Draai alle bouten vast!
3. Verwijder de glasvezelstokjes aan beide kanten van het frame.
4. Houd de rugléuning in het midden van de achterkant van het frame (de kant zonder staven). Zorg ervoor dat het opbergvak naar buiten gericht is.
5. Steek drie M8x20bouten, elk met een M8springveer erop, door de onderzijde van het frame zodat ze in het opbergvak van het rugkussen terechtkomen en maak ze vast met een M8dopmoer en M8sluitring. Draai de bouten vast!
6. Kies of je een linker- of rechterhoekzit wenst. Monteer de armléuning aan het frame met drie M8x20bouten en M8springveren. Tip: steek eerst de bout aan de voorkant in de juiste positie, daarna die aan de achterkant en tot slot de middelste bout. Draai alle bouten vast!
7. Monteer nu de zijtafel aan het frame met vier M8x12bouten en M8springveren. Draai alle bouten vast!
8. Plaats tot slot het zitkussen op het frame en maak het vast door de Velcrobanden rond de twee staven in het midden te sluiten.



Module met 2 zijtafels 110 (p70)

1. Plaats het frame op twee schragen, met de staven naar boven, zodat je gemakkelijker aan de onderkant aankunt.
2. Monteer de vier voetjes aan elke hoek van het frame met een M10x20bout. Draai alle bouten vast!
3. Houd de rugleuning in het midden van de achterkant van het frame (de kant zonder staven). Zorg ervoor dat het opbergvak naar buiten gericht is.
4. Steek drie M8x20bouten, elk met een M8springveer erop, door de onderzijde van het frame zodat ze in het opbergvak van het rugkussen terechtkomen en maak ze vast met een M8dopmoer en M8sluitring. Draai de bouten vast!
5. Monteer nu beide zijtafels aan het frame met vier M8x12bouten en M8springveren per zijtafel. Draai alle bouten vast!
6. Plaats tot slot het zitkussen op het frame en maak het vast door de Velcrobanden rond de twee staven in het midden te sluiten.

Module met 2 zijtafels 80 (p75)

1. Plaats het frame op twee schragen, met de staven naar boven, zodat je gemakkelijker aan de onderkant aankunt.
2. Monteer de vier voetjes aan elke hoek van het frame met een M10x20bout. Draai alle bouten vast!
3. Verwijder de glasvezelstokjes aan beide kanten van het frame.
4. Houd de rugleuning in het midden van de achterkant van het frame (de kant zonder staven). Zorg ervoor dat het opbergvak naar buiten gericht is.
5. Steek drie M8x20bouten, elk met een M8springveer erop, door de onderzijde van het frame zodat ze in het opbergvak van het rugkussen terechtkomen en maak ze vast met een M8dopmoer en M8sluitring. Draai de bouten vast!
6. Monteer nu beide zijtafels aan het frame met vier M8x12bouten en M8springveren per zijtafel. Draai alle bouten vast!



7. Plaats tot slot het zitkussen op het frame en maak het vast door de Velcrobanden rond de twee staven in het midden te sluiten.

Poef (p83)

1. Plaats het frame op twee schragen, met de staven naar boven, zodat je gemakkelijker aan de onderkant aankunt.
2. Monteer de vier voetjes aan elke hoek van het frame met een M10x20bout. Draai alle bouten vast!
3. Plaats tot slot het zitkussen op het frame en maak het vast door de Velcrobanden rond de twee staven in het midden te sluiten.

Koppelstuk (p85)

1. Plaats de modules in de correcte positie op de plaats waar je de sofa wilt zetten. Plaats de modules zo gelijk mogelijk naast elkaar.
 - a. Houd de basis van het koppelstuk onder de twee frames gelijk met de gaten die bedoeld zijn voor het monteren van het koppelstuk. Leg het bovenplaatje op de frames, eveneens gelijk met de gaten.
 - b. Maak het koppelstuk nu vast met twee M8x45bouten en M8moeren zoals op de afbeelding. Draai de bouten vast!

Salontafel & vierkante hoektafel (p86)

1. Zet het tafelblad ondersteboven op een zacht oppervlak met het frame naar boven gericht.
2. Monteer de vier voetjes aan elke hoek van het frame met een M10x20bout. Draai alle bouten vast!

Koppeltafel (p87)

1. Plaats de modules +/- 55 cm uit elkaar.
 - a. Verwijder de dopmoer en sluitring aan de binnenkant van het opbergvak (aan de kant waar je de koppeltafel wilt monteren).
 - b. verwijder nu ook de bout en springveer uit de onderkant van elke rugleuning. Houd alle ringen en dopmoeren bij!



2. Plaats de koppeltafel tussen twee modules. Monteer eerst de koppeltafel aan de frames met vier M8x45bouten en M8moeren.
3. Steek nu (per rugleuning) één M8x40bout met één M8springveer door de onderzijde van het frame zodat ze in het opbergvak van het rugkussen terechtkomen en maak ze vast met een M8dopmoer en M8sluitring. Draai de bouten vast!
4. Plaats tot slot het zitkussen op het frame en maak het vast door de Velcrobanden rond de twee staven in het midden te sluiten.



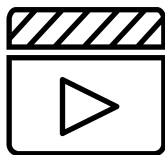

Bekijk de onderhoudsvideo's op onze website:

www.extremis.com/onderhoud

Tarpaulin

GEMORSTE VLOEISTOFFEN ONMIDDELLIJKE VERWIJDEREN

Geregeld en na elk gebruik

Wij raden je aan de sofa geregeld schoon te maken om te voorkomen dat vuil zich ophoopt. Laat vlekken nooit in het zeildoek trekken. Dep alles wat vlekken kan veroorzaken, onmiddellijk op met een zachte, schone doek of spons (gebruik nooit de schurende kant van een spons). Wrijf nooit te hard en gebruik zeker geen schurende schoonmaakmiddelen. Hierdoor kun je de beschermende coating beschadigen waardoor het zeildoek sneller vuil zal opnemen. Behandel niet alleen de vlek, maar ook de zone eromheen.

GRONDIGE REINIGING

Indien vuil

Gebruik een Extremis borstel en Extremis multireiniger, een 100% biologisch afbreekbaar schoonmaakmiddel, of een gewoon schoonmaakmiddel zoals je in de keuken gebruikt. Wat als de vlek na die behandeling nog niet helemaal verdwenen is? Geen paniek. De vlek zal onder invloed van het zonlicht grotendeels vervagen.



Thermisch verzinkt staal

REINIGING

Indien vuil

Maak schoon met lauw water en een borstel.

BESCHADIGINGEN HERSTELLEN MET ZINKSPRAY

Indien beschadigd

Galvanisatie, of thermische verzinking, is de meest duurzame manier om metaal tegen roestvorming te beschermen. Als de zinklaag beschadigd raakt, kan het blootgekomen metaal toch roesten. Dit is eenvoudig bij te werken met zinkverf, die automatisch dezelfde kleur heeft en in de handel verkrijgbaar is. De zinkverf vormt een sneldrogende, zelfherstellende, flexibele laag die roestvorming helpt voorkomen.

Glasvezel

REINIGEN

Af en toe

De glasvezelstokken vereisen geen speciaal onderhoud. Ze kunnen gewoon stofvrij worden gehouden met een licht vochtige doek.

TIPS

Als u Sticks demonteert, bundel dan de stokjes zodat de onderkanten samen blijven. De sokkel kan namelijk verkleuring nalaten op de stokjes. Wanneer u Sticks opnieuw monteert, steek dan de stokjes langs dezelfde kant in de sokkel.

Sunbrella

GEMORSTE VLOEISTOFFEN

Onmiddellijk na gebruik

Gemorste vloeistoffen kunnen het best onmiddellijk worden behandeld door



er een vel vochtabsorberend keukenpapier op te leggen. De waterafstotende coating van Sunbrella voorkomt dat druppels in de stof dringen.

GEREGELD REINIGEN

Indien vuil

Maak een oplossing om vlekken op Sunbrella te verwijderen.

WASSEN IN DE WASMACHINE

Zelden

De dekens en kussenhoezen mogen ook in de wasmachine worden gewassen (op 30°C). Stop ze nooit in de droogkast en laat ze niet chemisch reinigen. De stof kan na het wassen gekreukeld zijn. Strijken helpt om de waterafstotende film op de stof te herstellen, maar alleen bij lage temperatuur (delicate stoffen). Op de stand voor synthetische stoffen worden sommige strijkijzers warmer dan de aanbevolen temperatuur. Test daarom altijd eerst een klein onopvallend stukje voordat je het hele item strijkt. Gebruik **NOOIT** stoom of een strijkijzer op de stoomstand.

HARDNEKKIGE VLEKKEN VERWIJDEREN

Als laatste redmiddel

Drastischer maatregelen nodig? Als niets anders helpt, kan bleekmiddel worden gebruikt. Bescherm het gebied rond je Sunbrella-stof indien je een oplossing met bleekmiddel gebruikt die niet-Sunbrella-stoffen kan doen verkleuren. Let op het milieu wanneer je bleekmiddelen gebruikt. Bleekmiddelen kunnen schadelijk zijn voor de natuur rondom jou. Daarom raden wij af om bleekmiddelen te gebruiken in de buurt van water of natuurlijke omgevingen die beschadigd kunnen worden door het bleekmiddel. Bij hardnekkige vlekken en/of schimmel mag meer bleekmiddel worden gebruikt.



Hout

OLIËN

Twee keer per jaar

Bij het allereerste gebruik en/of na het reinigen en schuren, raden wij sterk aan om het hout te behandelen met Extremis Wood Protector om het tegen vuil, vocht en UV-stralen te beschermen.

DAGELIJKSE REINIGING

Geregeld en na elk gebruik

Plan regelmatig een onderhoud in om de levensduur van uw tuinmeubels te verlengen. Regelmatig onderhoud zorgt ervoor dat de meubels er altijd op hun best uitzien.

Regelmatig en onmiddellijk na gebruik het hout met een schone, vochtige doek schoonmaken zorgt ervoor dat vloeistoffen niet diep in het hout kunnen dringen. Een geoliede tafel zal minder snel vloeistoffen absorberen en blijft dus langer proper. Om hardnekkige vuilresten te verwijderen, gebruik je simpelweg een harde borstel en wat water. Wees voorzichtig om de vezels niet definitief te beschadigen. Om die reden mag je nooit of te nimmer een hogedrukreiniger gebruiken om hout te reinigen.

GRONDIG REINIGEN

Twee keer per jaar

Het is essentieel om het hout 2x per jaar grondig te reinigen. We raden je aan om dit net voor de lente en na de zomer te doen als je meubilair het jaar rond buiten staat. Kies hiervoor een bewolkte dag met hoge luchtvochtigheid. Het is immers beter dat het vocht in het hout na de schoonmaakbeurt traag kan verdampen.

OPSCHUREN VAN HOUT

Om de 2 jaar

Na enkele jaren zal je hout barstjes vertonen en misschien ook wel



vervormd zijn. Dit is volkomen normaal aangezien hout een natuurlijke en levende materie is. Massief hout heeft het grote voordeel dat je de toplaag kan wegschuren om het oppervlak weer egaal en glad te maken. Dit doe je om de twee jaar met een handschuurmachine. Doe dit op een droge dag. Eindig met een korrel 120 schuurpapier.

HOUTEN ONDERDEEL VERVANGEN

Hey! Je hoeft geen ingenieur te zijn om onze producten te begrijpen. En om een stukje te vervangen hoef je niet eens zo handig te zijn. Wees er wel zeker van dat de schade niet hersteld kan worden door de plank op te schuren.





Onze hoofdzetel:
Couthoflaan 20b
B-8972, Poperinge
info@extremis.com
+ 32 57 346020

extremis.com

Volg ons op



Alle rechten voorbehouden. Tenzij anders vermeld, zijn alle ontwerpen en afbeeldingen in deze publicatie auteursrechtelijk beschermd en eigendom van Extremis. Geen enkel onderdeel van deze publicatie mag gekopieerd of verdeeld worden zonder voorafgaande, schriftelijke toestemming van Extremis. Eigenaars van afbeeldingen waar Extremis geen auteursrechten op heeft, worden hier vermeld. We hebben alles in het werk gesteld om een exhaustieve namenlijst op te stellen. Neem in geval van een vermeende schending van het auteursrecht contact op met de redactiemedewerkers. © Extremis

LAB199